

中国福利彩票实体店 空间设计规范手册

• 广州市福利彩票发行中心



目录

- 1 空间设计规范说明
 - 2 必做项目和效果图
 - 3 设计规范要求
 - 4 制作规范尺寸图
- 

• 01

空间设计规范说明



空间设计**规范说明**

本次为线下实体店空间的升级设计，在保留中国福利彩票品牌文化的基础上增加符号化识别、糅合更多年轻化元素，点燃品牌活力，让用户体验到更浓厚的“福彩”品牌文化。空间设计规范，明确店面设计原则，并灵活运用到店面建设中去，加强品牌视觉识别度，以达到“优化店面布局、提升品牌形象”的目的。

本次对店铺店招的视觉传达、空间感受、产品道具陈列、装修材质等都有着严格的规范，以保证同类型空间店面不会因为位置尺寸的不同而产生差异化现象。

除去部分道具模块为定值不可随意变更外，其余模块均有对应取值范围，需根据实际情况灵活运用。

实体店店型分类说明

类型	传统店型	
具体店型	20-30m ² 小型店	10-20m ² 小型店

实体店LOGO应用规范



中国福利彩票
CHINA WELFARE LOTTERY



CMYK: 0-100-100-0
PANTONE: 485C

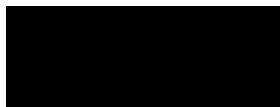

CMYK: 0-0-0-100
PANTONE: 426C

在实体店中，使用统一的色彩非常重要；根据中国福利彩票色彩规范，对店面使用的颜色给出CMYK和PANTONE的精确值。

- 以“福彩品牌标志”来统称这些元素。福彩品牌标志必须使用提供的电子源文件模板来延伸设计，该标志不得做任何修改，包括任意拉伸或挤压导致LOGO整体变形或分离，也不得重新绘制；该品牌标志必须置于正确和清晰有序的背景上使用。
- 在店招上，中国福利彩票品牌标志均为横向版式；福彩品牌标志由图标和中文文字+英文文字构成。

• 02

必选项目和效果图



	示意样图	名称	必选	可选	备注
空间·硬装		铝塑板门头灯箱门头	● 二选一		详见B-1门头规范
		标准版背景墙 简约版背景墙	● 二选一		详见B-2背景墙规范
福彩品牌 物料(墙面)		营业时间提示牌	●		详见空间·硬装设计规范 B-1门头规范 营业时间提示牌(墙面悬挂、玻璃悬挂) 品牌物料规范
		福彩宗旨图标贴	●		详见空间·硬装设计规范 B-1门头规范 营业时间提示牌(墙面悬挂、玻璃悬挂) 品牌物料规范
		代销证	●		详见空间·硬装设计规范 B-2背景墙规范 背景墙材质说明图
		品牌标志广告字	●		详见空间·硬装设计规范 B-2背景墙规范 背景墙品牌标志广告字、福彩宗旨图标贴品牌物料规范
		中国福利彩票XX游戏历史开奖号码表	●		详见空间·硬装设计规范 B-3室内墙面规范 体验区墙面中国福利彩票XX游戏历史开奖号码表品牌物料规范
定制柜体 桌台		A1-A5 服务台产品展示组合柜	●		
		B1-B3 配套柜体桌及 配套独立桌	●		详见功能模块制作工艺规范 C-定制柜体桌台
		A8 品牌警示语标牌	●		

室内安空调、配备一个以上灭火器 (4KG)

← 必备项目12个

效果图



• 03

设计规范要求



室外规范——铝塑板+发光字

- 01 福彩品牌标志红色铝塑板/铝板饰面
- 02 正面发光无边框不锈钢字
- 03 12mm厚防水LED内嵌式灯条
- 04 12mm厚白色亚克力雕刻字或水晶字
- 05 壁挂侧招双面灯箱 (选做)
- 06 浅灰色 (工行灰) 哑光铝塑板饰面
- 07 拉丝不锈钢门框
- 08 福彩宗旨图标 (福彩品牌标志红色玻璃贴室内粘贴) **仅适用于玻璃门**
- 09 不锈钢拉手
- 10 20mm宽度半透红色防撞条 (背胶, 室内粘贴)
- 11 10mm间距5mm高凹凸拉槽门槛石
- 12 阳角打磨斜边门槛石
- 13 营业时间提示牌



门头装修注意事项:

1. 新作门头高度最低800mm, 最高不超过3000mm, 即新作门头高度范围控制在800~1500mm;
2. 门头宽度不能大于店面本身宽度, 也不能覆盖两旁店铺;
3. 旗舰店统一为无框夹胶玻璃幕墙或20mm以内极窄边框夹胶玻璃幕墙, 门为上下通顶夹胶玻璃地弹门;
4. 门前的横向门头区域统一使用福彩品牌标志红色铝塑板/铝板饰面安装, 间距从中间至两边以1200mm宽度均匀分布; 竖向立柱统一使用浅灰色哑光铝塑板/铝板进行安装, 间距从上至下以1000mm高度均匀分布;
5. 落地玻璃地面需要新铺门槛石、开门区域地面石材需拉槽做防滑处理, 当地面有地台或抬高时, 门槛线阳角处需打磨斜边;
6. **不允许在店招任意位置安装LED广告走字屏, 留以足够空间展示室内环境。**

注: EQ为均分数值。

室外规范——LOGO应用

可根据店铺门头实际长度来选择适合的招牌类型。

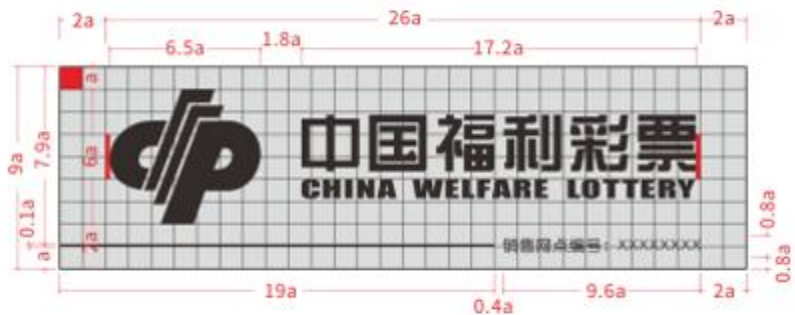

错误：灯条长度不够，留空太多



错误：票字超过了网点编号旁的“冒号”



错误：灯条为直接粘贴，非内嵌式

室外规范——营业时间牌二选一

营业时间提示牌，墙面悬挂安装或玻璃面悬挂安装，最低安装离地距离不能小于1800mm高，可在2000mm内适度调整。

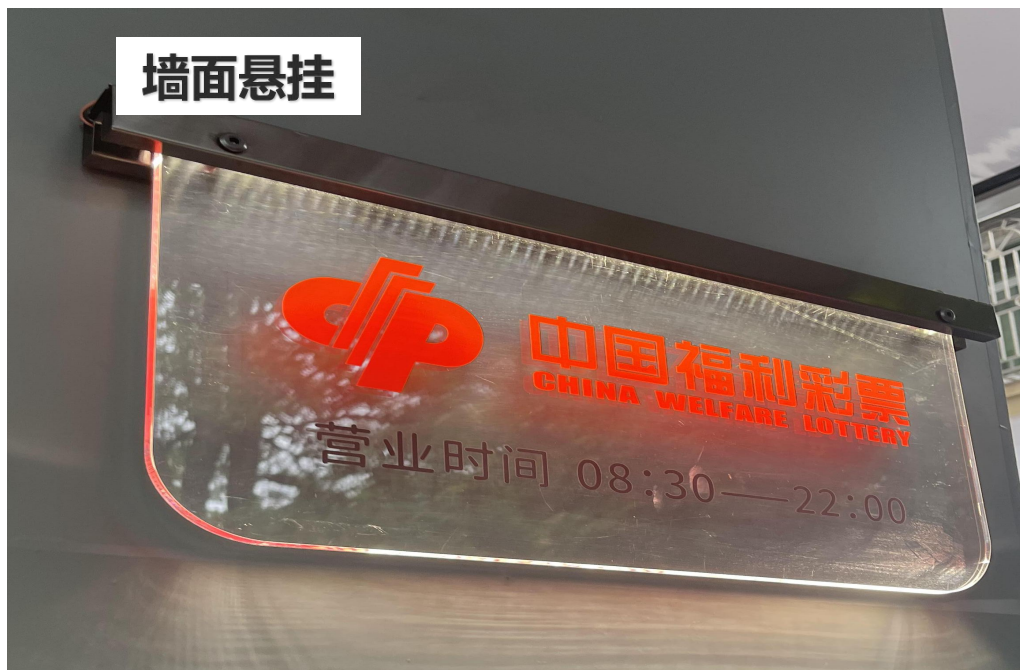

营业时间牌统一悬挂在右侧玻璃面或右侧立柱

室内规范——背景墙材质二选一



标准版

- 01 福彩品牌标志红色40mm宽烤漆装饰条
- 02 暗藏灯带 (4500 ~ 5000k)
- 03 底层5mm透明亚克力+面层3mm福彩品牌标志红色亚克力宗旨图标
- 04 12mmPVC可移背胶画板
- 05 面层20mm福彩品牌标志红色亚克力+底层12mm透明亚克力CP标志
- 06 面层20mm福彩品牌标志黑色亚克力+底层12mm透明亚克力福彩品牌标志文字
- 07 12mm厚米白色饰面板



简约版

- 01 福彩品牌标志红色40mm宽亚克力装饰条
- 02 米白色乳胶漆
- 03 5mm福彩品牌标志红色亚克力雕刻福彩宗旨图标
- 04 12mmPVC可移背胶画板
- 05 5mm厚福彩品牌标志红色亚克力雕刻福彩CP标志
- 06 5mm厚黑色亚克力雕刻福彩品牌标志文字

室内规范——背景墙和体验区规范

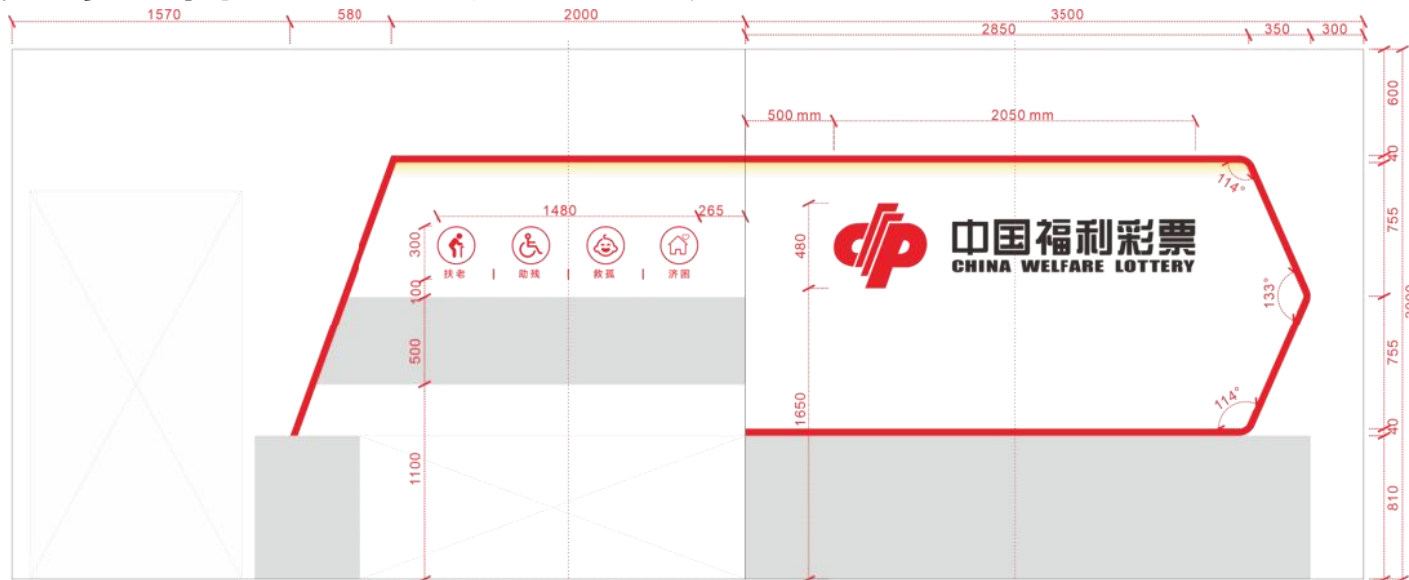

红色装饰线内使用白色铝塑板为背景墙底板。

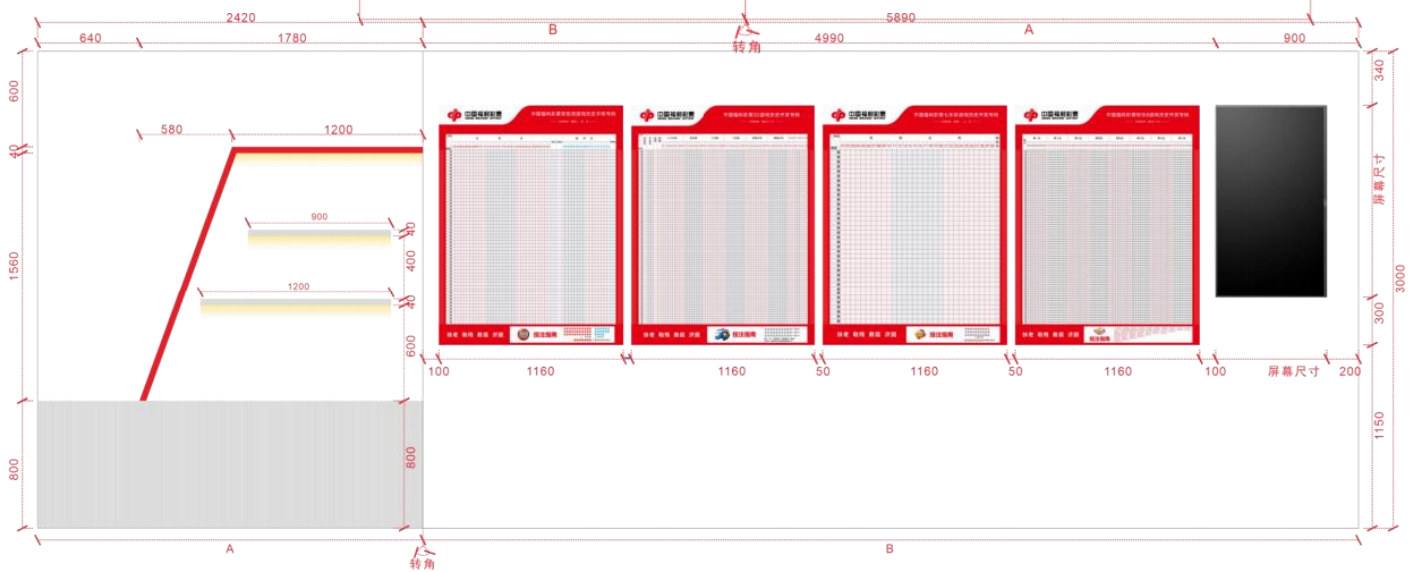

室内规范——背景墙和体验区规范



左宽正窄“L”型转角背景墙

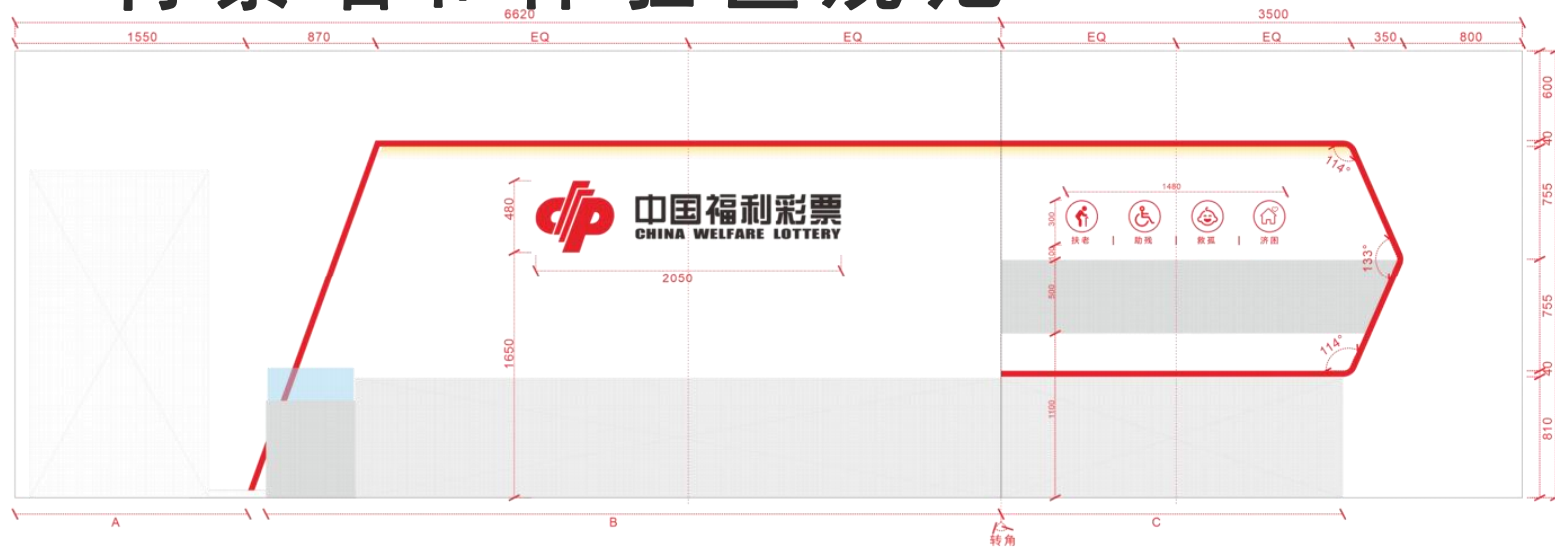

红色装饰线内使用白色铝塑板为背景墙底板。

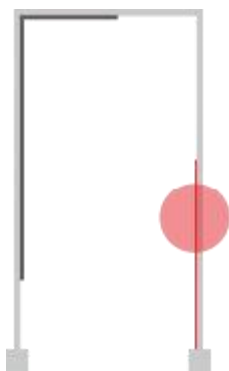

“一”型体验区墙面

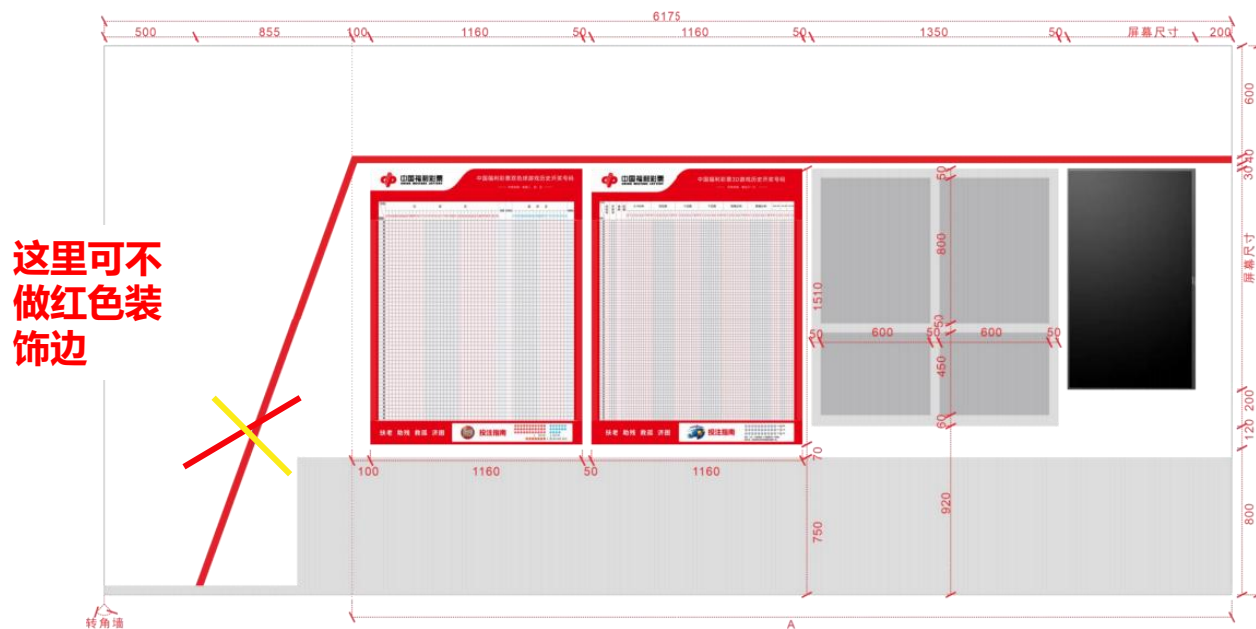

室内规范——背景墙和体验区规范

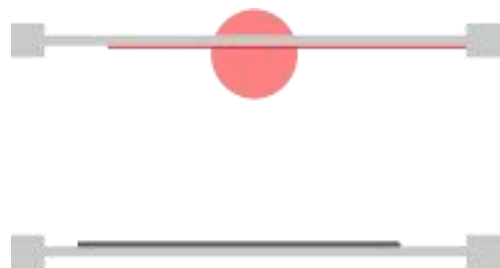

“一”型背景墙

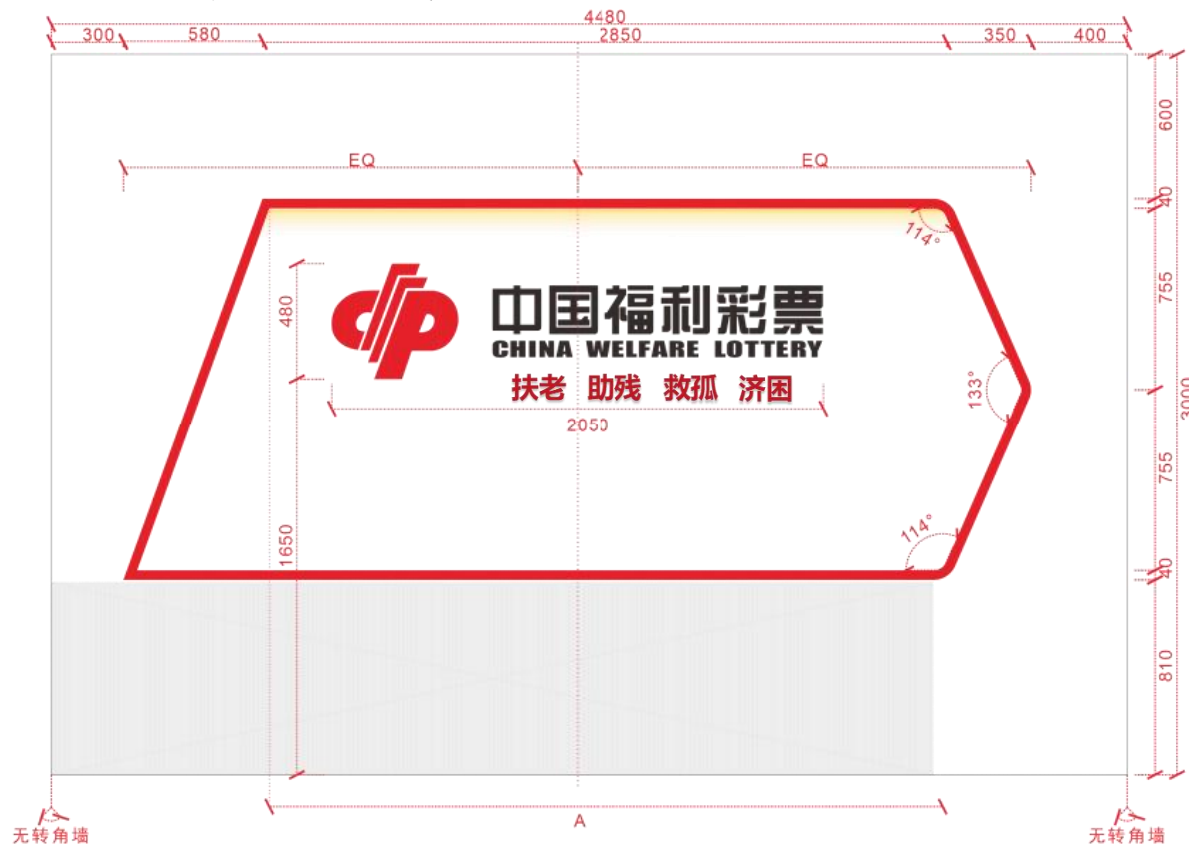

选择一型背景墙的,发行宗旨可不做图标,只做“扶老助残救孤济困文字,放置“中国福利彩票英文字”正下方,右边文字不要超过福彩logo上下边。

室内规范——服务台展示组合柜

主展柜



票种logo图案统一采用10mm透明亚克力底面丝印或UV材质，背胶粘贴于柜体上。

即开票抽屉柜



即开票玻璃柜



服务台产品展示组合柜分五种类型，可根据不同店型选配柜体，其中服务台主展柜为必选项，且须放置于背景墙前方，搭配即开票抽屉柜或即开票玻璃柜使用。

室内规范——配套独立桌



配套柜体桌 (选做)

配套独立桌 (必做)

配套柜体桌 (选做)

室内规范——品牌警示语标牌

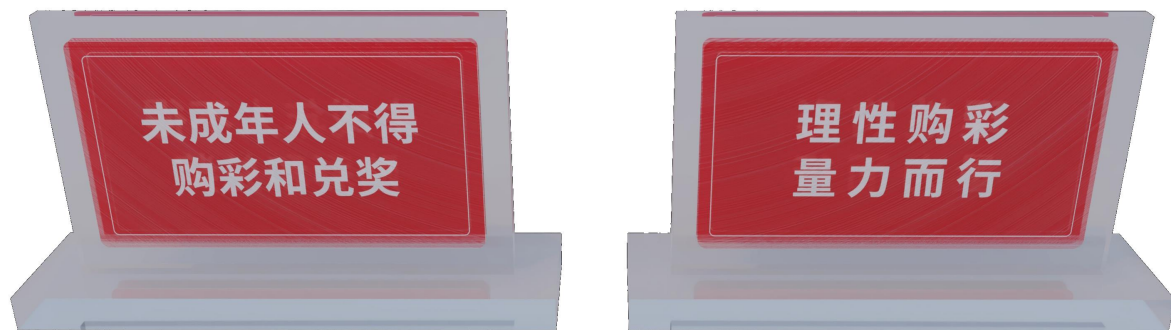

品牌警示语标牌，可放在服务台主展柜上，材质为8mm厚透明亚克力；或贴在服务台主展柜台前，材质为不粘胶。福彩品牌标识红色丝印文字

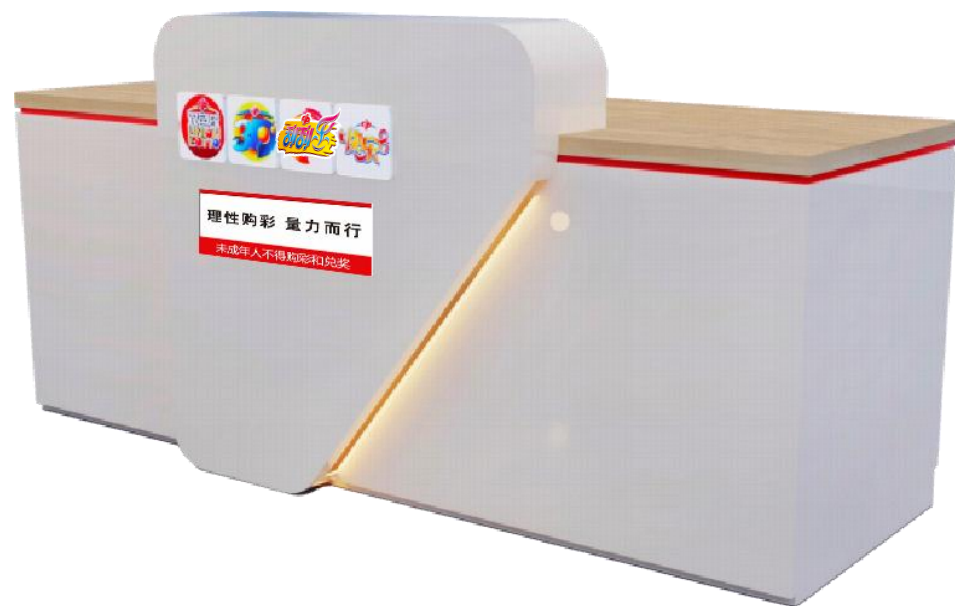

室内规范——顶面规范（材质规范说明）



当有卫生间时，卫生间吊顶为300mm*300mm白色铝扣板集成吊顶

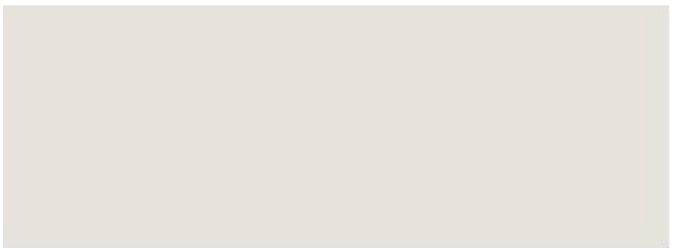

大面积区域通吊石膏板平顶，米白色乳胶漆刷白



服务台区域顶面刷福彩品牌标志红色乳胶漆造型

分色造型位置规范：

分色造型需正对服务台外侧边沿线顶端，宽度700mm，左边横向起始位置为400mm，结尾对应服务台转角处边线定点，A取值范围=背景墙到服务台内侧边线距离。

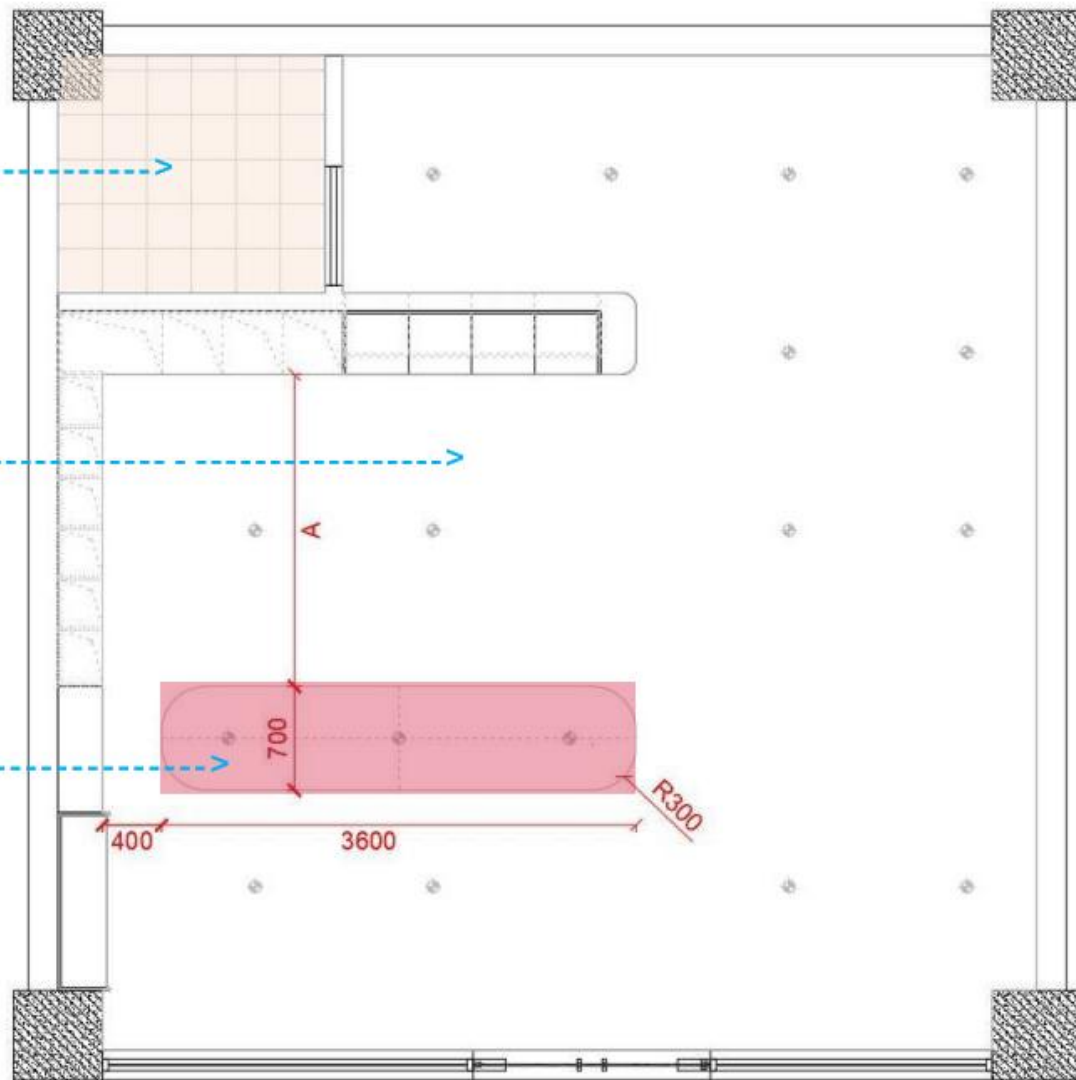

室内规范——顶面规范（施工规范说明）

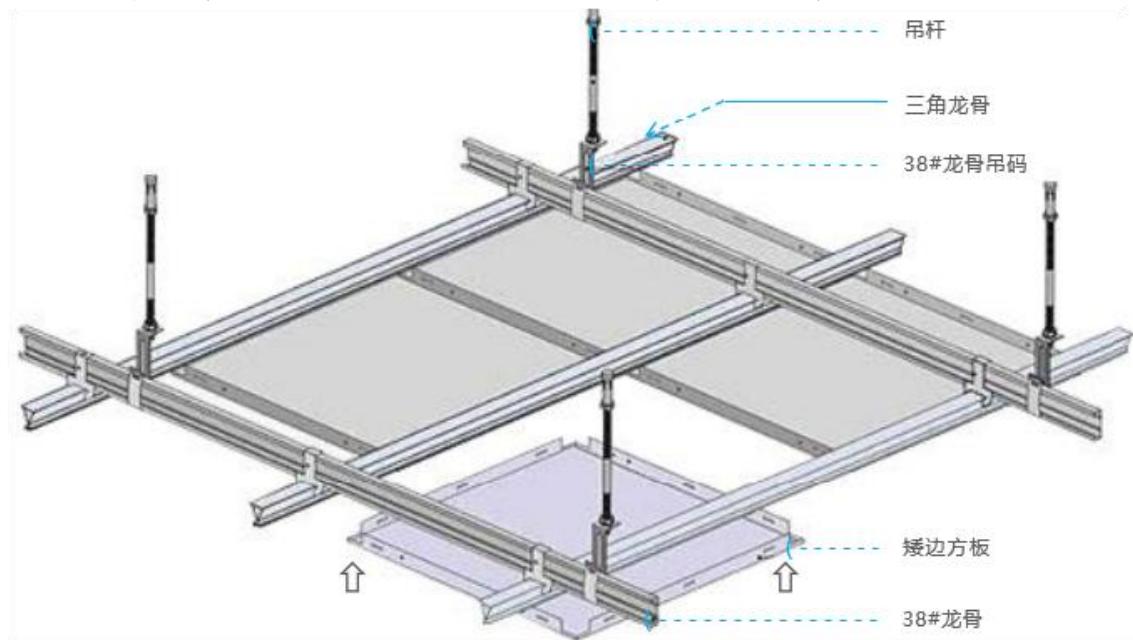

铝扣板吊顶工艺示意

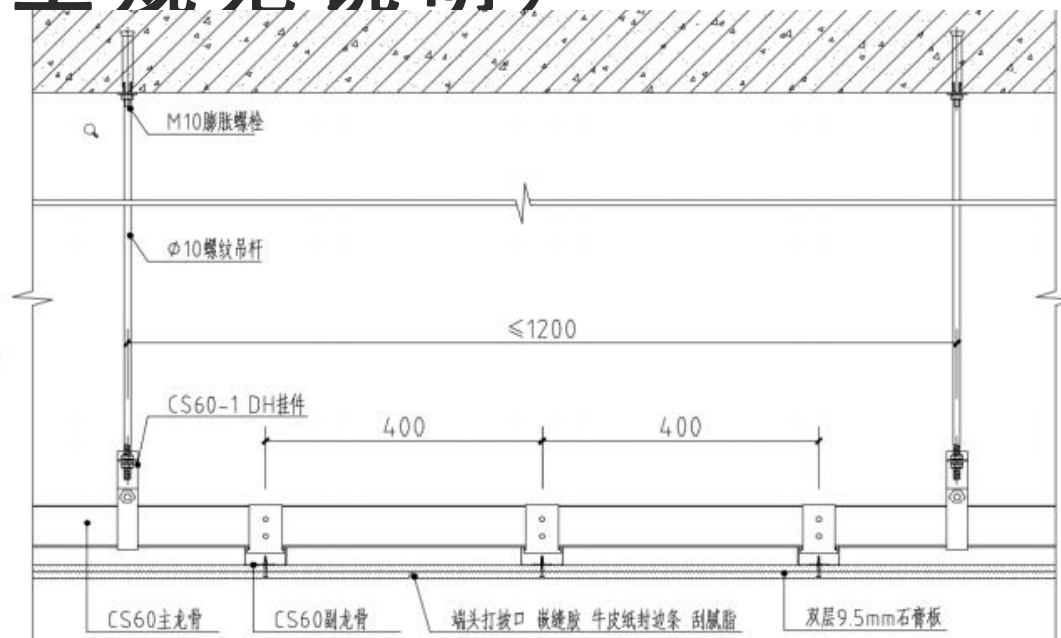

石膏板吊顶工艺示意

不同顶面材质示意



01 矿棉板吊顶示意



02 石膏板吊顶（不分色）

规范说明：当顶面不满足改造需求时，可改用01矿棉板吊顶，或02石膏板吊顶（不分色）。除以上规范要求顶面样式外，不允许有其他形式吊顶。

室内规范——地面材质规范

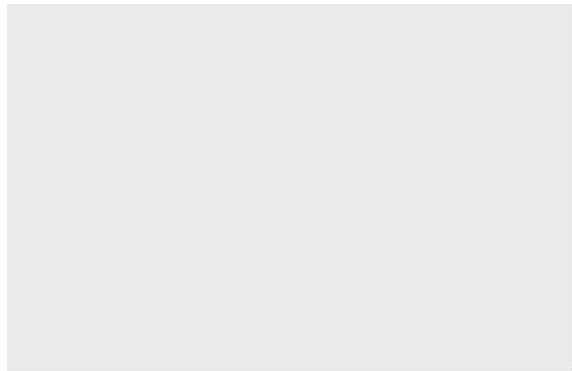

当有卫生间时，卫生间地面为300mm*300mm白色防滑地砖



大面积地面区域铺贴800mm*800mm米黄色亮光地砖
3mm同色系勾缝



门槛石铺贴需开5mm间距5mm高凹凸拉槽

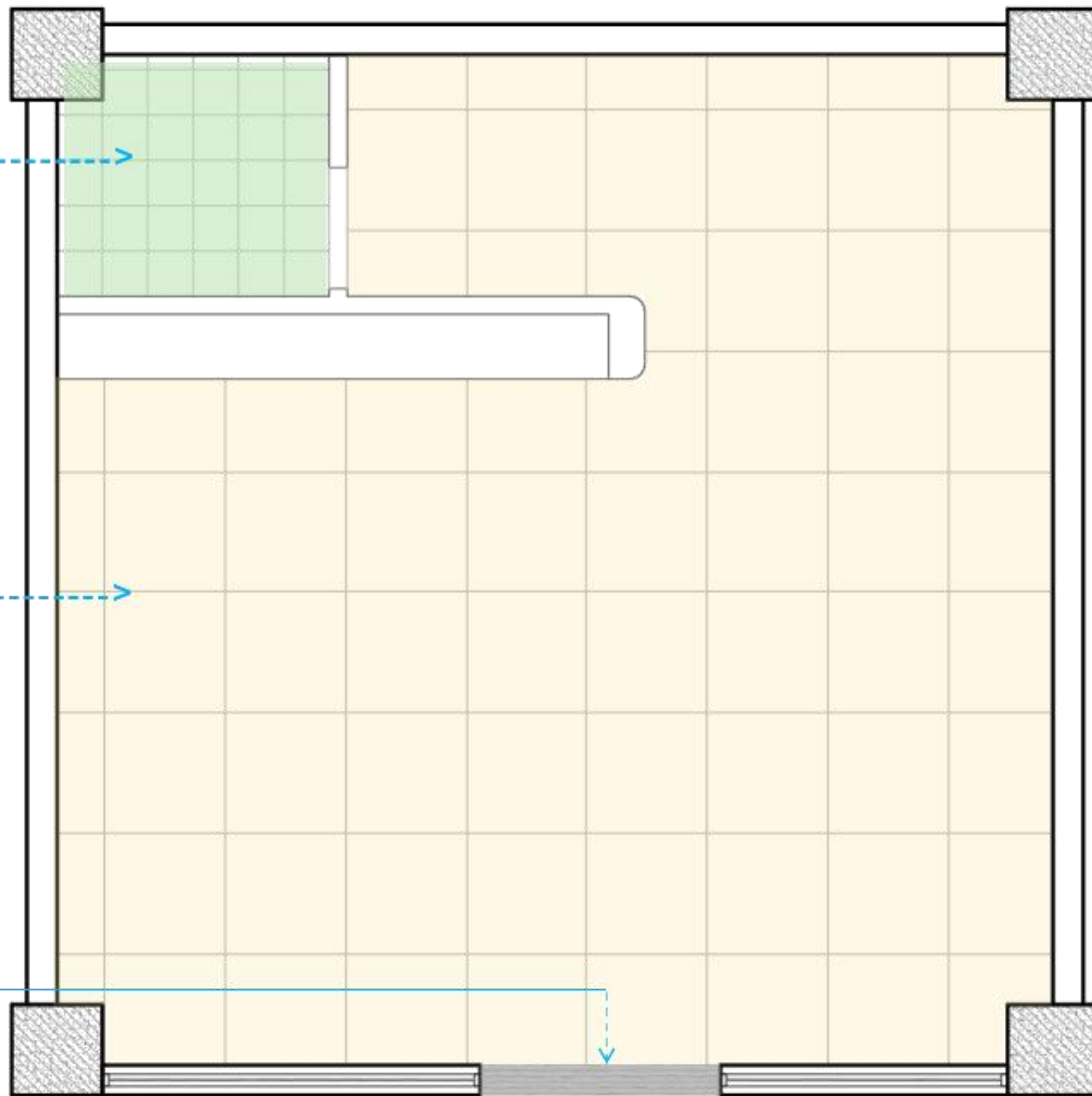

室内规范——消防设备放置要求

空间放置位置示意



示意样图/说明



可移动干粉灭火器箱（内置干粉灭火器2瓶）

尺寸：400mm*200mm*600mm

放置要求：放置于靠墙、柱无遮挡角落处，不影响行动路线，不影响其他功能正常使用，需严格遵守相关消防法规要求根据店面面积放置对应数量灭火器。

左图 ● 为建议放置位置示意点，按需放置即可。



消火栓

部分空间现场有消火栓，部分地区消火栓无统一规范要求时，建议选用白色不透明防火材质柜门消火栓箱体，当现场具备消火栓暗藏处理时，建议消火栓及管道均暗藏处理。

消火栓正面及下方请勿遮挡，严禁放置任意物品。

为保证店面统一性，有消火栓墙面不能作为背景墙，以免影响背景墙的视觉统一。

左图 □ 区域为背景墙示意，示意区域不得出现消火栓。

• 04

制作规范尺寸图



B-1 门头规范 门头LOGO应用规范



样图-1



样图-2



样图-3



样图-4

销售网点编号: XXXXXXXX
资源圆体-Medium

样图-5



(上图) 横向门头店招主要由以下几个部分组成:

元素1——福彩品牌标志红色铝塑板、铝板饰面 (参考样图-1)
元素2——正面发光无边框金属字 (白色光, 参考样图-2)

元素3——12mm厚度防水LED内嵌式灯条 (参考样图-3)

元素4——12mm厚白色半透亚克力雕刻字 (材质参考样图-4, 字体参考样图-5, 字号大小按照实际门头比例调整)



(上图) 为更加清晰的传播福彩品牌标志, 上下必须保持一个最小尺寸的空白空间, 该空间称为限制区域, 横向与竖向的限制区域用字母“a”表示, 该区域内不得出现任何文字、符号和其它图形元素; 在横向与竖向的比例中, 一宫格为 $a*a$, 若出现数字区域则为固定比例, 不得更改, 禁止缩放, EQ为等分数值; 纵向比例固定的情况下, 横向比例EQ区域可随现场尺寸变动而变动, “■”为 $\leq a$ 的区域, 字母“x”区域为现场实际尺寸。

制作需求:

所有发光字以及亚克力字笔画之间缝隙部分不允许一体化简易处理, 笔画之间需分开, 以便达到清晰、完整的视觉效果。

B-1

门头规范

门头LOGO应用规范

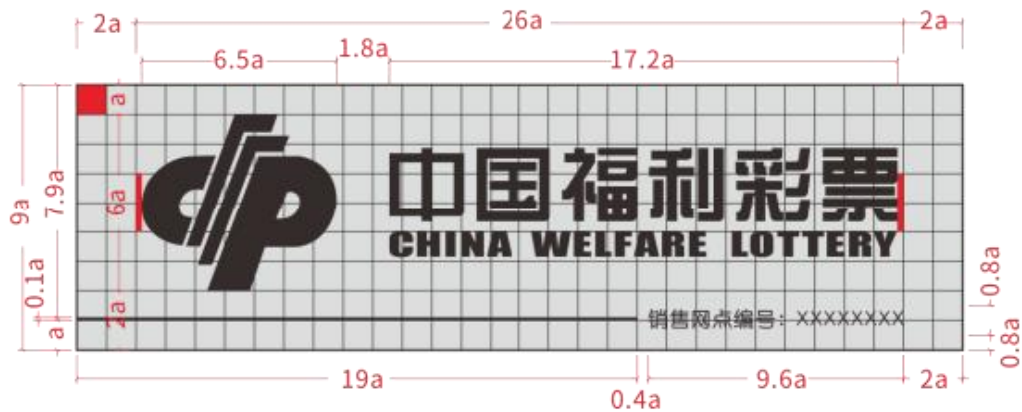
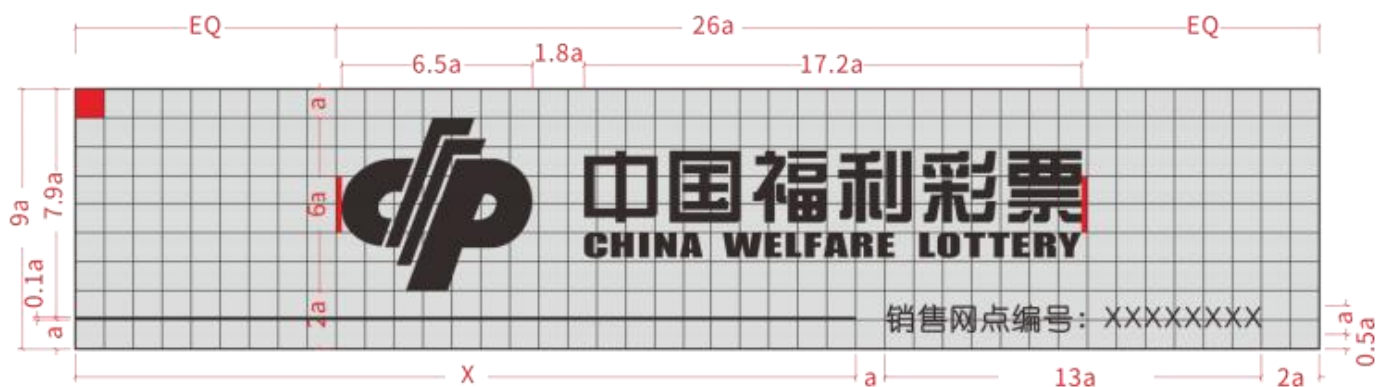

(上图)为更加清晰的传播福彩品牌标志，上下必须保持一个最小尺寸的空白空间，该空间称为限制区域，横向与竖向的限制区域用字母“a”表示，该区域内不得出现任何文字、符号和其它图形元素；在横向与竖向的比例中，一宫格为 $a*a$ ，若出现数字区域则为固定比例，不得更改，禁止缩放，“EQ”为等分数值；纵向比例固定的情况下，横向比例“EQ”区域可随现场尺寸变动而变动，“■”为 $\leq a$ 的区域，字母“x”区域为现场实际尺寸。

制作需求:

所有发光字以及亚克力字笔画之间缝隙部分不允许一体化简易处理，笔画之间需分开，以便达到清晰、完整的视觉效果。

B-1

门头规范

铝塑板门头立面发光字灯线点位图

横向LOGO灯线点位预留示意

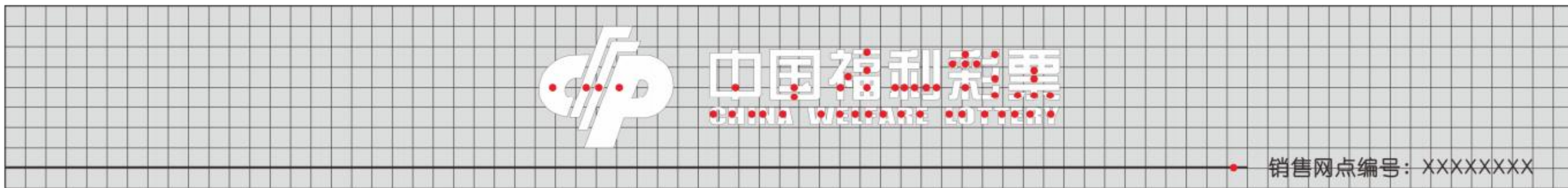

施工工艺步骤:

1. 预留两条总电线（发光福彩品牌标志+发光灯条）；
2. 进行门头基层与面层的装饰施工；
3. 根据门头完成尺寸，排布门头与福彩品牌标志的最佳比例，打印制作与门头相同比例的一次性背胶贴，重合贴于福彩品牌标志红色铝板安装面层，再进行定点放线定位；
4. 电线开孔（位置如上图红点所示，红点位于每一个单独笔画当中），开孔完成后拉出电线，安装字体；
5. 字体安装完成后清理并用密封胶打胶收口，以保证字体内不出现渗水透光现象。

注意：当制作发光字LOGO时，最小字体笔画宽度小于10mm，则不允许做发光字，可替换为参照样图-4，参照样图-4详见B-1门头规范 - 门头LOGO应用规范。

B-1

门头规范

铝塑板门头制作工艺节点示意

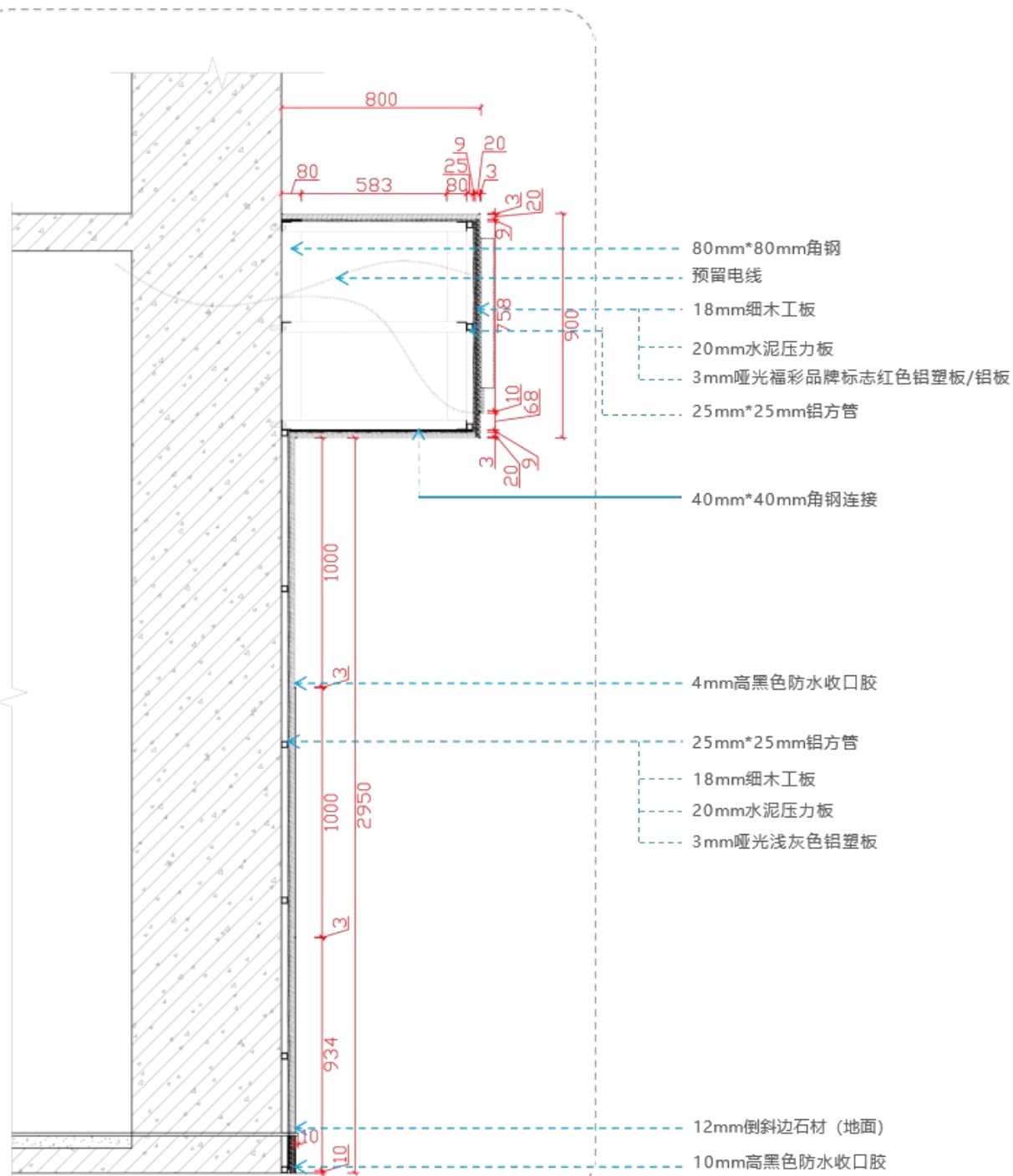

铝塑板门头安装注意事项:

1. 横向门头离地最佳高度 (2800~3200mm), 所有灯线需提前预埋;
2. 竖向铝塑板包柱从檐口下方以1000mm高度均匀往下分布;
3. 9mm细木工板离地20mm高度固定于铝方管外部, 20mm厚水泥压力板落地, 距离地面部分用10mm高度密封胶收口处理;
4. 所有密封胶收口处不得出现渗水和漏光现象, 表面需完整干净, 不能出现毛边。

B-1

门头规范

营业时间提示牌规范示意一（墙面悬挂）

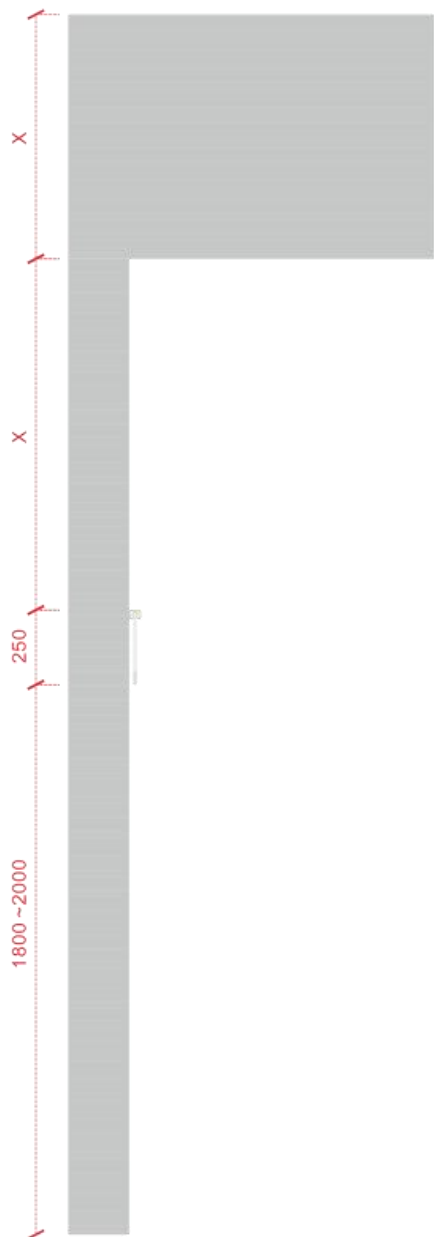

安装要求:

1. 最低安装离地距离不能小于1800mm高;
2. 可在最低点1800~2000mm高度做适度调整;
3. 不允许安装在玻璃幕墙面上。

注意：字母“x”区域为现场实际尺寸，此指示牌有3500k发光光源，装修时需预留灯线点位，当柱面宽度 > 600mm时，使用密封胶固定粘贴于柱面表面，居中安装。



(上图) 营业时间提示牌由以下几个部分组成:

元素1——3500k防水灯带

元素2——定制铝槽金属边框

元素3——8mm导光板

元素4——8mm导光板表面雕刻并丝印福彩品牌标志

元素5——8mm导光板表面雕刻并丝印营业时间（营业时间具体数字，根据实际营业时间做灵活调整）

B-1

门头规范

营业时间提示牌规范示意二 (玻璃面悬挂)

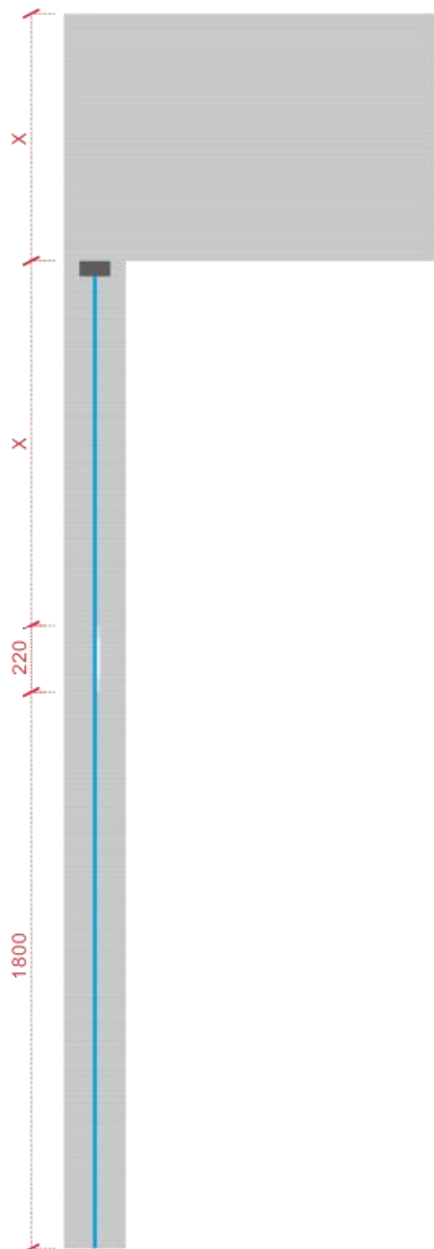

安装要求:

1. 安装于玻璃隔墙表面, 超透玻璃胶固定, 最低安装离地距离不能小于1800mm高;
2. 可在最低点1800~2000mm高度做适度调整;

注意: 字母“x”区域为现场实际尺寸。



(上图) 营业时间提示牌由以下几个部分组成:

元素1——12mm透明亚克力

元素2——12mm透明亚克力表面雕刻并丝印福彩品牌标志

元素3——12mm透明亚克力雕刻并丝印营业时间 (营业时间具体数字, 根据实际营业时间做灵活调整)

B-2

背景墙规范

背景墙材质说明图

以下叙述要点为右图红色示意区域：

- 1 当转角左宽正窄时，“A”最小距离为1550mm；内嵌柜体1200mm；
 - 2 福彩品牌标志离地1650mm，以“B”左右居中安装；顶部福彩品牌标志红色烤漆装饰条最窄宽度为“B”+870mm；顶部福彩品牌标志红色烤漆线条顶点总高为2400mm，当服务台为任意柜体时，斜面线条落地；
 - 3 福彩宗旨图标离地1700mm向上安装，以“C”+350mm左右居中安装；
 - 4 宣传画板离地安装高度为1100mm向上安装；
 - 5 造型墙为烤漆时，线条为福彩品牌标志红色烤漆装饰条，且最上端装饰条内侧需做内嵌发光灯条（4500~5000k）；
 - 6 转角连接区域角度可随现场任意变换，线条连接需平整、流畅；顶部福彩品牌标志红色烤漆装饰条最窄宽度为“C”+350mm；
 - 7 内嵌定制柜体，高度800mm，长度与“C”一致，柜体厚度300~450mm，单扇柜门400~500mm（以“C”均分）；
 - 8 内嵌定制柜体，高度800mm，长度与“B”一致，柜体厚度300~450mm，单扇柜门400~500mm（以“B”均分）；
- 注：“A”最小尺寸1550mm，“B”最小尺寸4200mm，“C”最小尺寸2000mm。EQ为等分数值。



左宽正窄“L”型转角背景墙

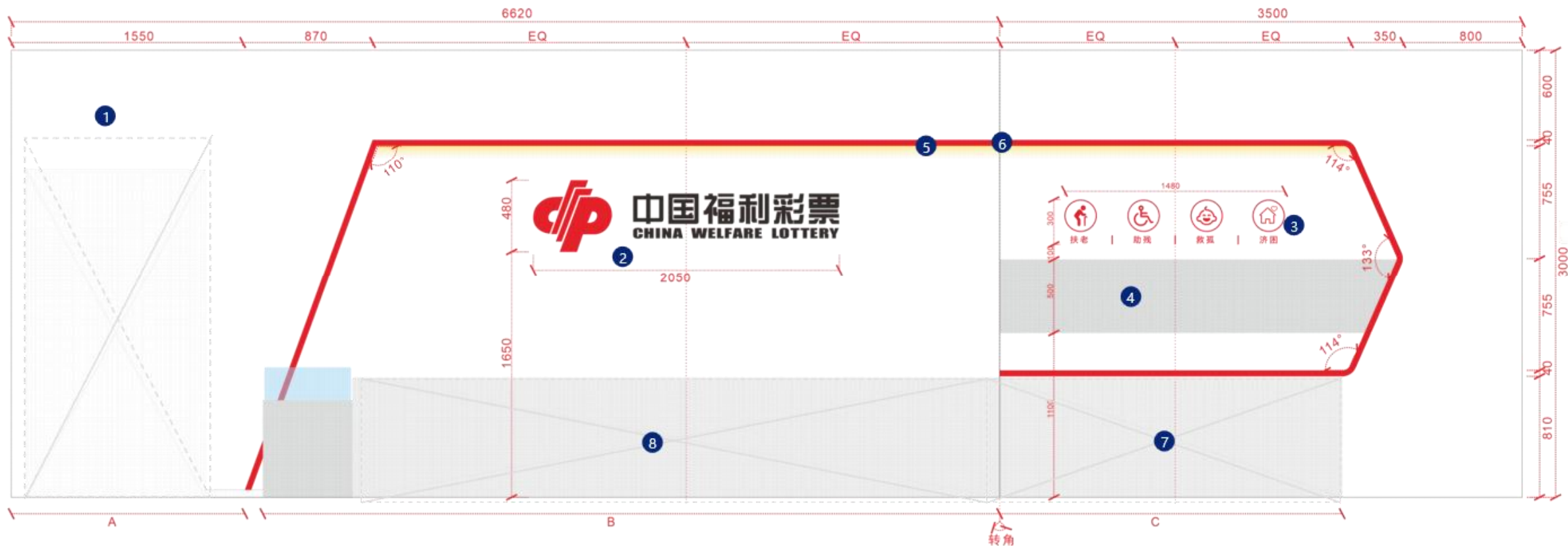

B-2

背景墙规范

背景墙材质说明图

以下叙述要点为右图红色示意区域：

- 1 当墙面无转角时，左边离门最小距离为300mm宽度，福彩品牌标志红色烤漆装饰条框最窄宽度为“A”+350mm+400mm宽度；
 - 2 福彩品牌标志红色线条最高固定点为2400mm，最低固定点为810mm；造型墙为烤漆时，线条为福彩品牌标志红色烤漆装饰条，且最上端装饰条内侧需做内嵌发光灯条（4500~5000k）；
 - 3 福彩品牌标志离地1650mm，以“A”左右居中安装；
 - 4 内嵌定制柜体，高度800mm，长度根据实际尺寸，柜体厚度300~450mm，单扇柜门均分为400~500mm；
- 注：“A”最小尺寸2850mm。

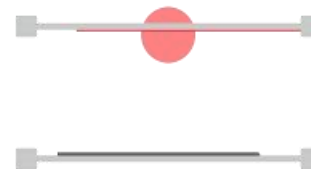

“—”型背景墙

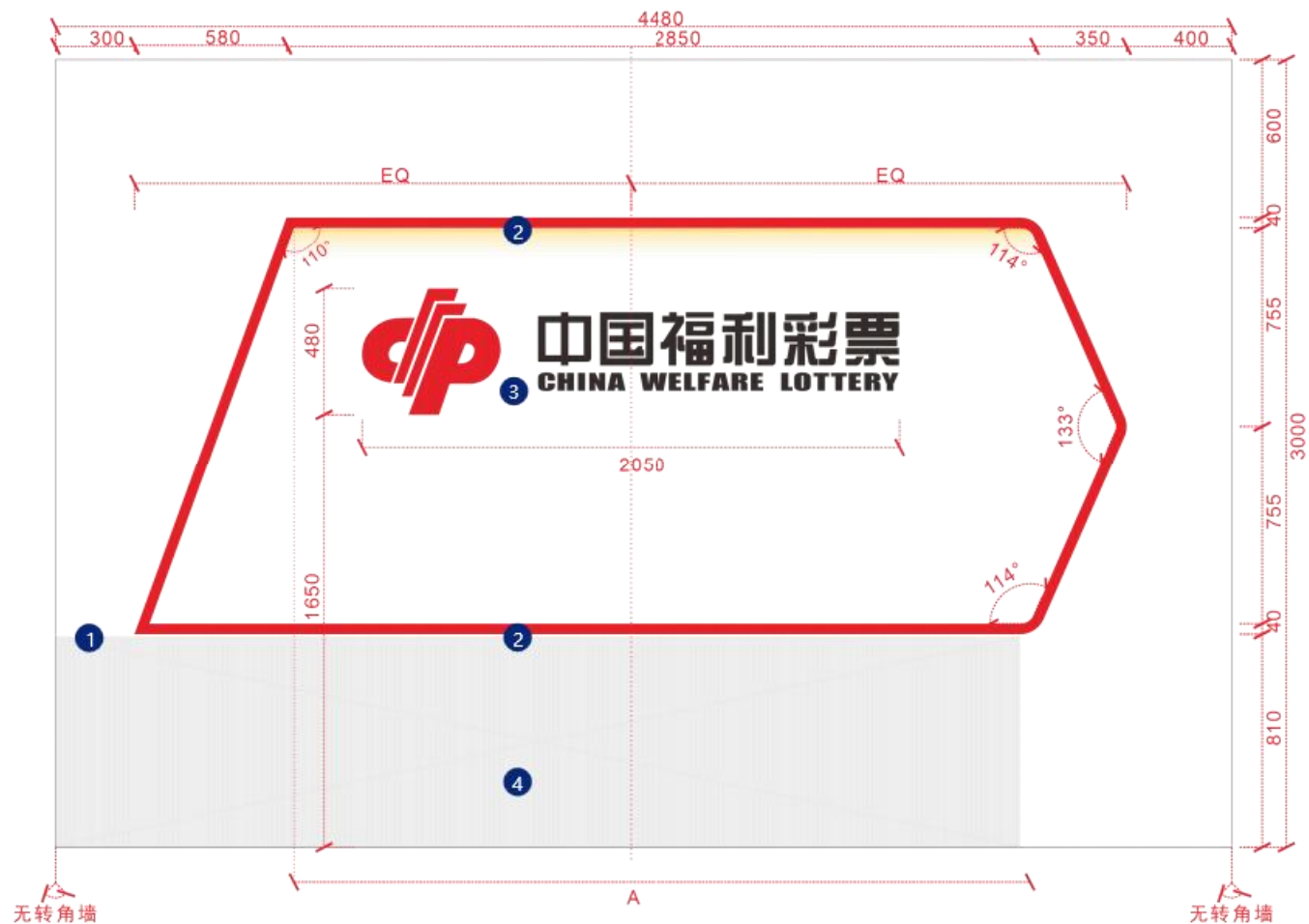

B-2

背景墙规范

背景墙品牌标志广告字、福彩宗旨图标贴品牌物料规范



正立面

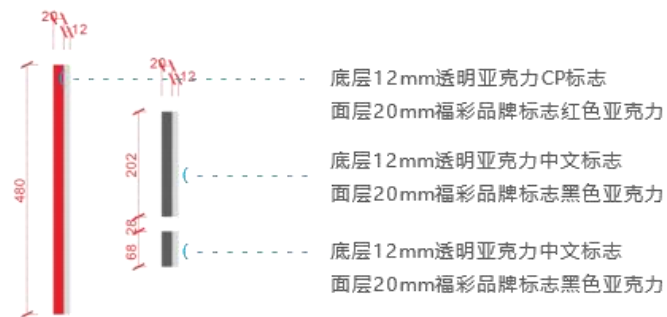

侧立面



正立面

底层5mm透明亚克力
面层3mm福彩品牌标志红色亚克力
宗旨图标

B-3

室内墙面规范

多功能交流体验区墙面材质说明图

以下叙述要点为右图红色示意区域：

- 1 当转角正窄右宽时，正面墙体为长度“A”（最窄宽度为640+1780mm），转角连接区域角度可随现场任意变换，线条连接需平整、流畅；顶部福彩品牌标志红色烤漆线条可选择性延伸到第二转角区域（视中国福利彩票XX游戏历史开奖号码位置而定）不能露出线条切面，且需做内嵌发光灯条（4500~5000k），斜面线条离地810mm；
- 2 定制多功能隔板，详见P041；
- 3 定制洗手台/储物柜内嵌冰箱等；
- 4 中国福利彩票XX游戏历史开奖号码展示，根据实际“B”尺寸增减，尺寸为定值，间距为定值，详见P040；
- 5 显示屏（壁挂），建议使用55寸屏幕，间距为100~200mm；
- 6 配套柜体桌+配套独立桌。

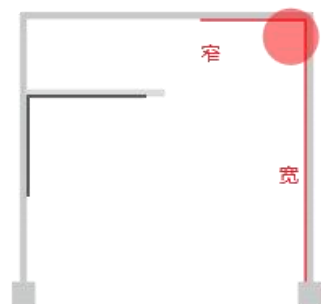

正窄右宽“L”型转角体验区墙面

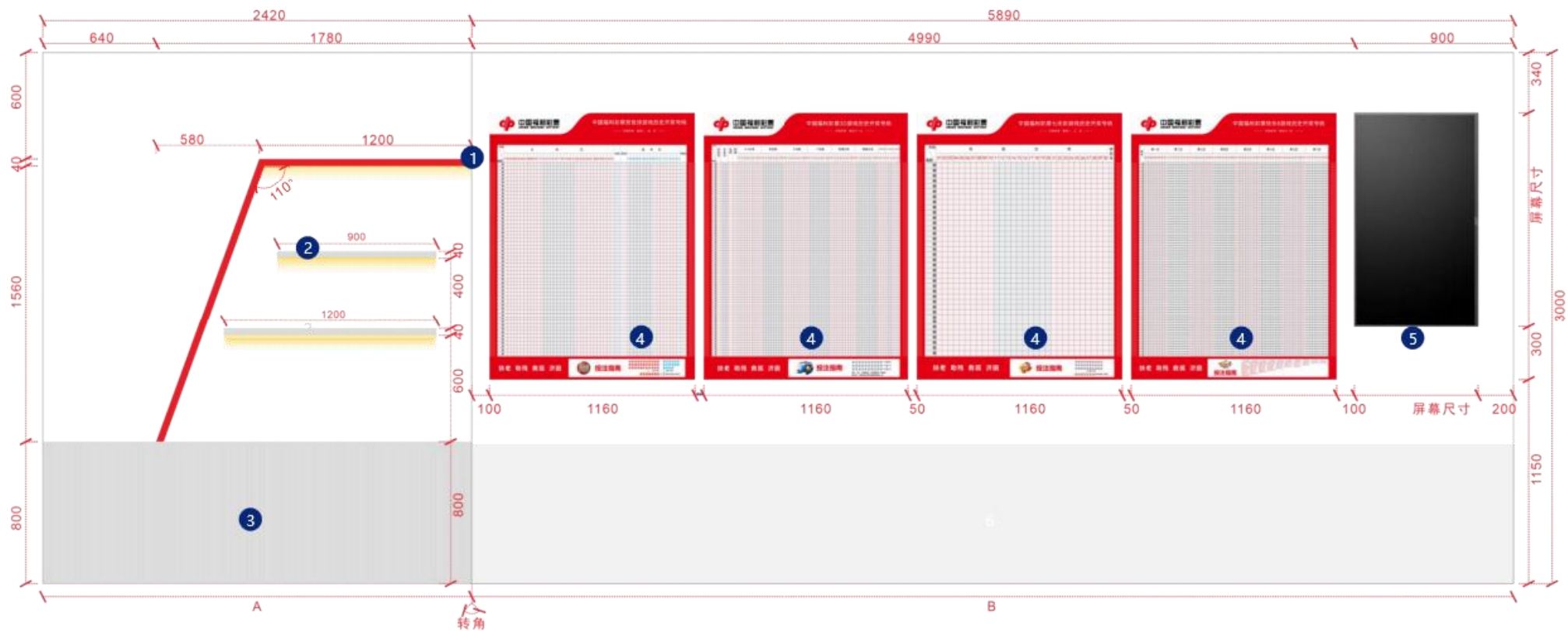

B-3

室内墙面规范

多功能交流体验区墙面材质说明图

以下叙述要点为右图红色示意区域：

- 1 当墙面无转角时，左墙线条需离墙500mm宽度安装，可向右边延伸至第二转角处收口，不能露出线条切面，装饰线条内侧需安装内嵌式灯条（4500~5000k），斜面线条落地；
- 2 中国福利彩票XX游戏历史开奖号码展示，根据实际“A”尺寸增减，尺寸为定值，间距为定值，详见P040；
- 3 海报活动宣传区，尺寸为定值，间距为定值，详见P0401；
- 4 显示屏（壁挂），建议使用55寸屏幕，间距为50~200mm；
- 5 配套柜体桌+配套独立桌。

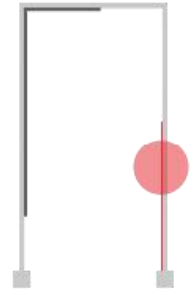

“1”型体验区墙面

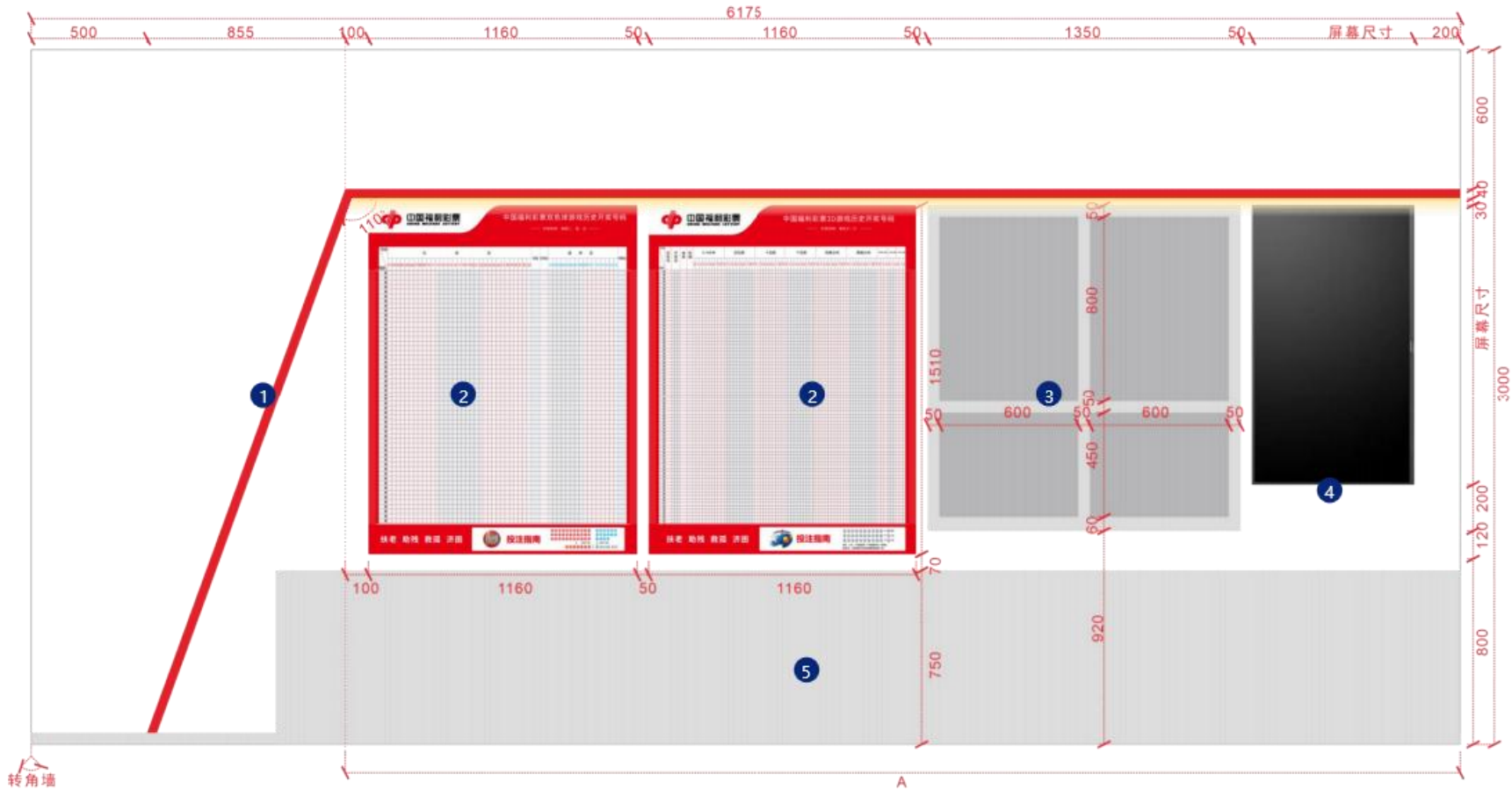

B-3

室内墙面规范

多功能交流体验区墙面定制多功能隔板、海报活动宣传亚克力展示盒品牌物料规范

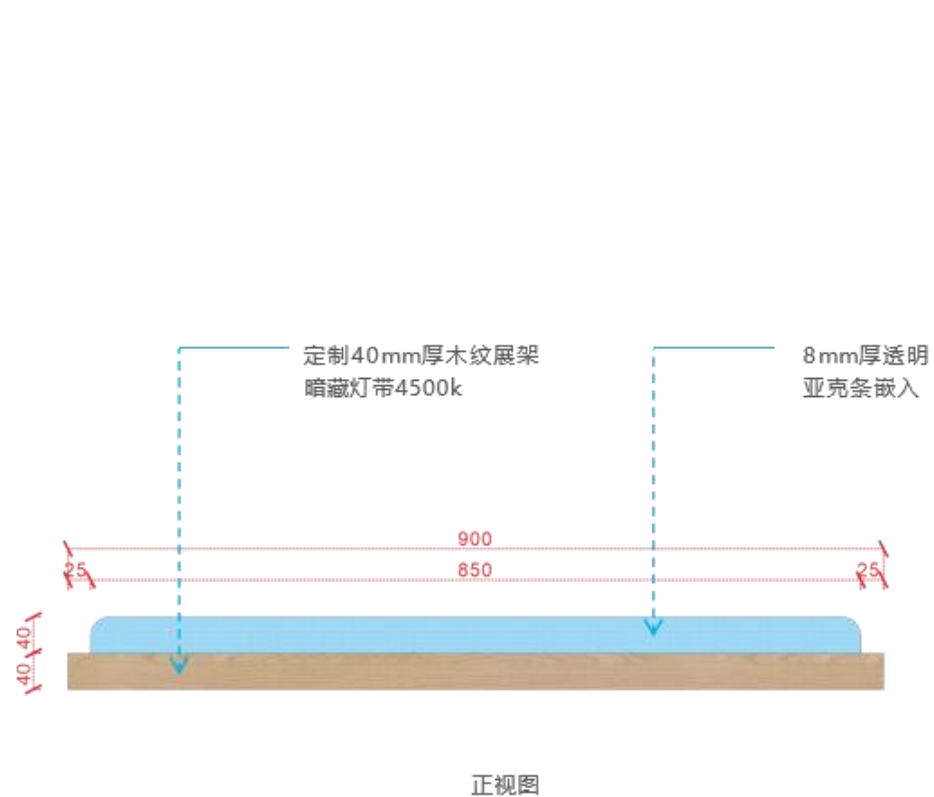

定制多功能展架尺寸图

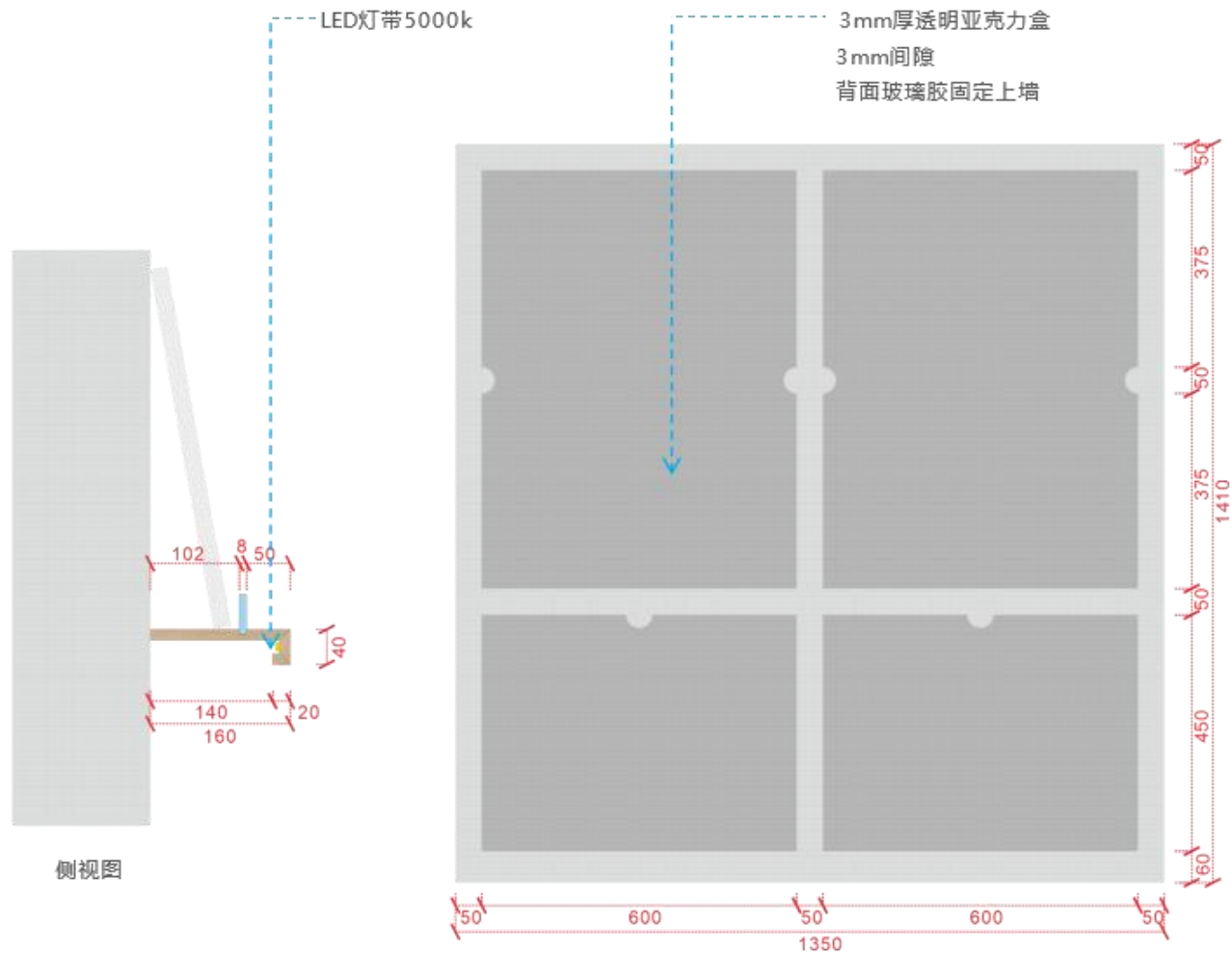

海报活动宣传亚克力展示盒尺寸图

C-1

柜体尺寸规范

A1服务台主展柜体细节图

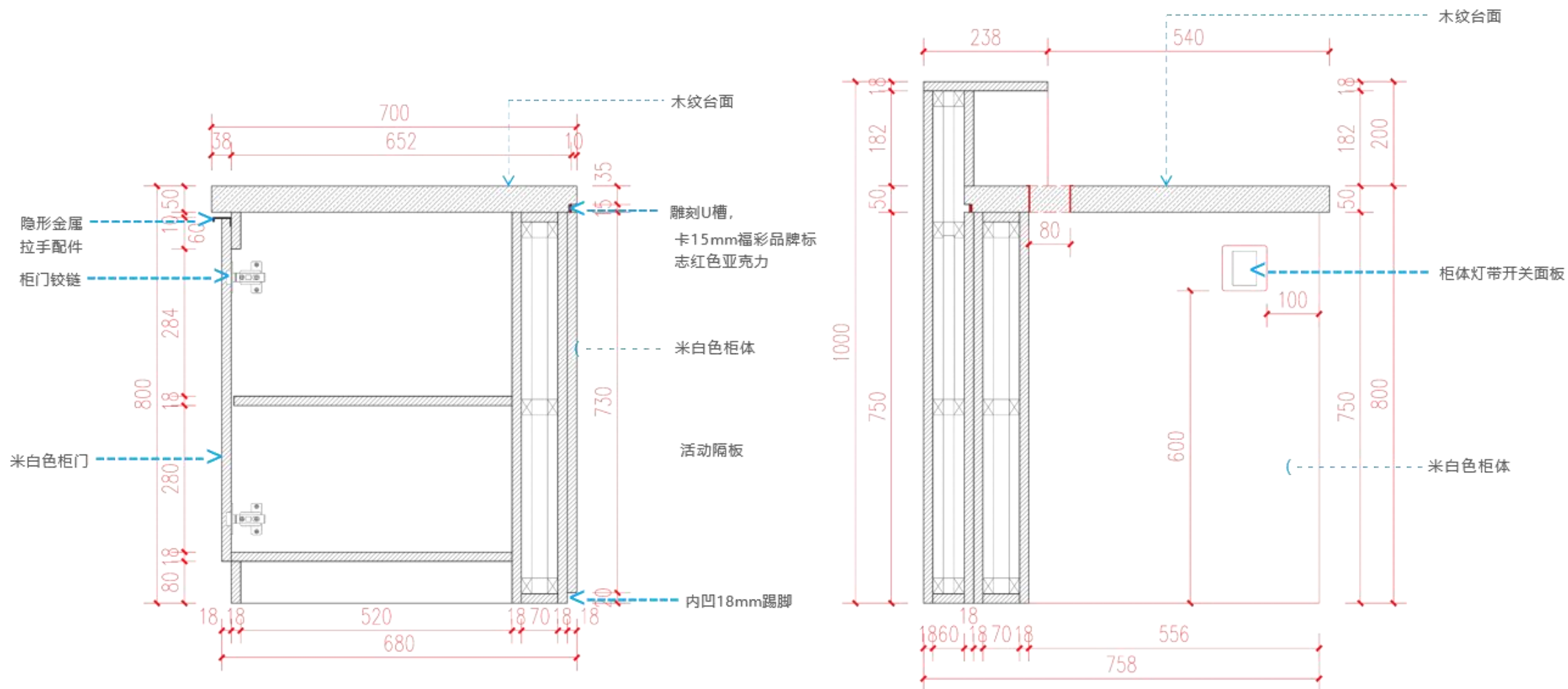

A1服务台主展柜桌面剖面图

细节图-1

A1服务台主展柜桌面剖面图

细节图-2

C-1

柜体尺寸规范

A2即开票抽屉柜规范尺寸图

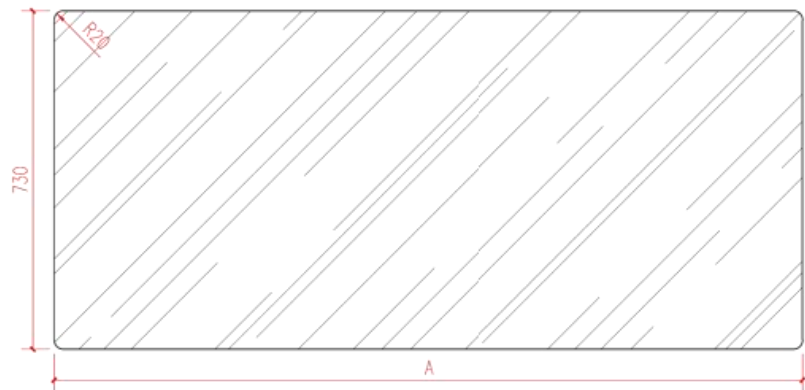

侧视图

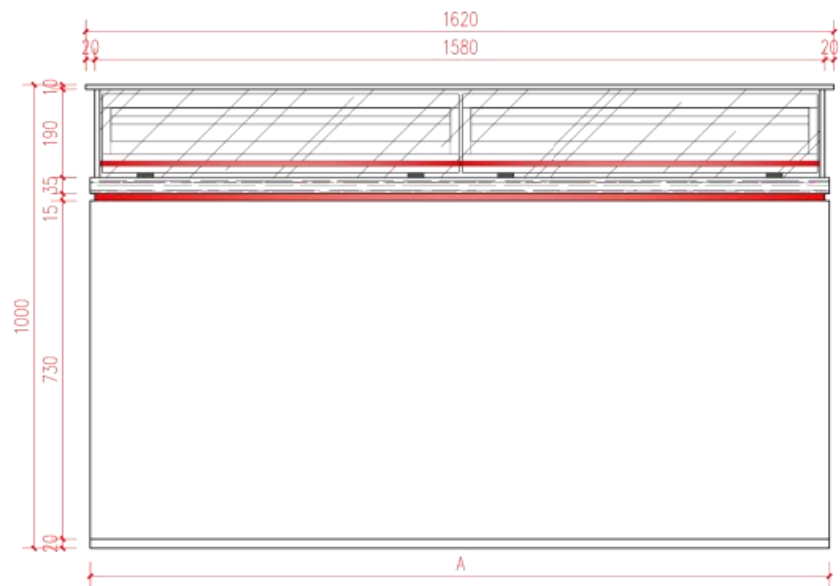

正立面图

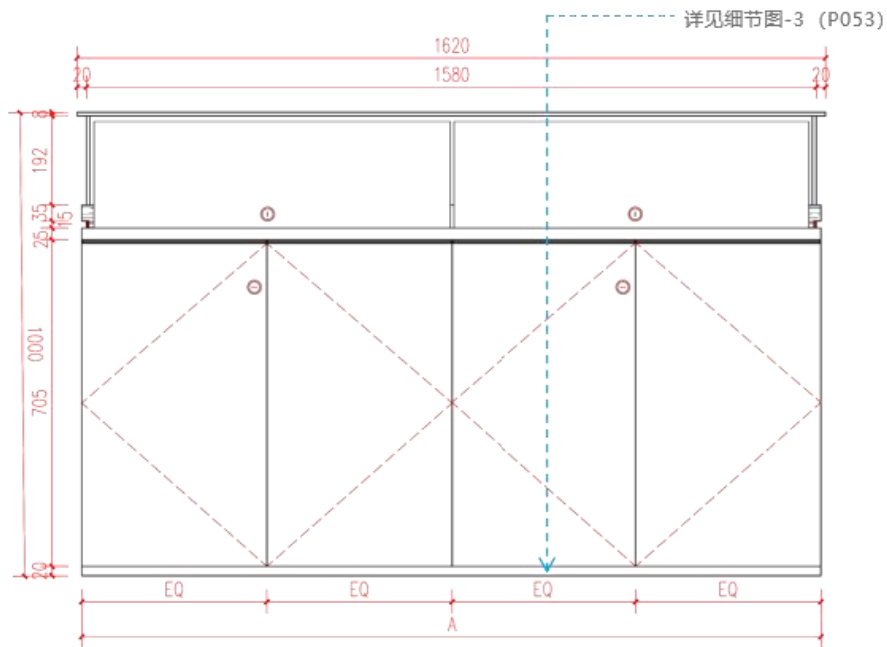

背立面图

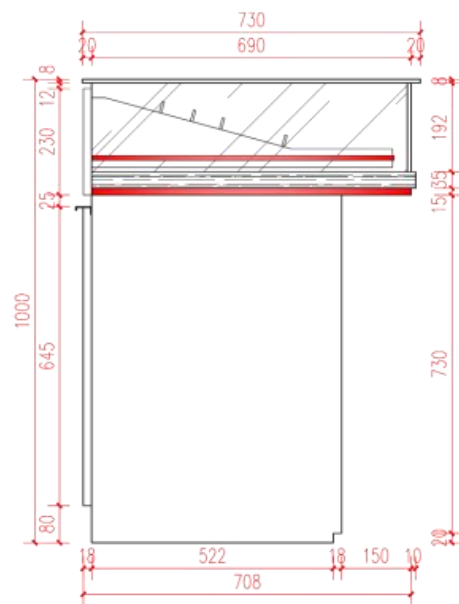

左侧视图

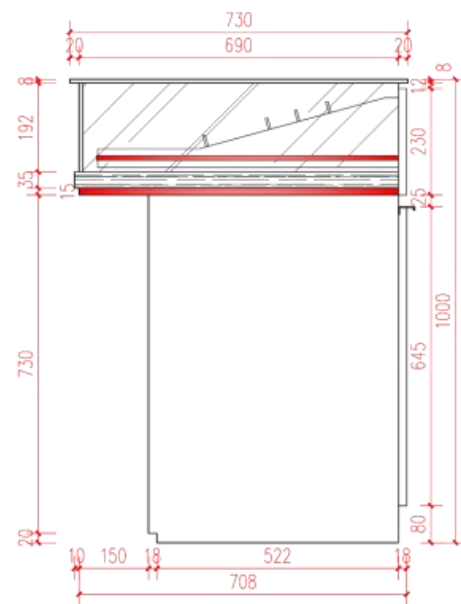

右侧视图

规范说明： 图中尺寸标注为数字时， 为定值不可变更。 A可取值为1000mm或1600mm， EQ为均分数值。细节图详见C-1柜体尺寸规范 - A2即开票抽屉柜细节图（细节图-3）。

C-1

柜体尺寸规范

A3即开票玻璃柜规范尺寸图

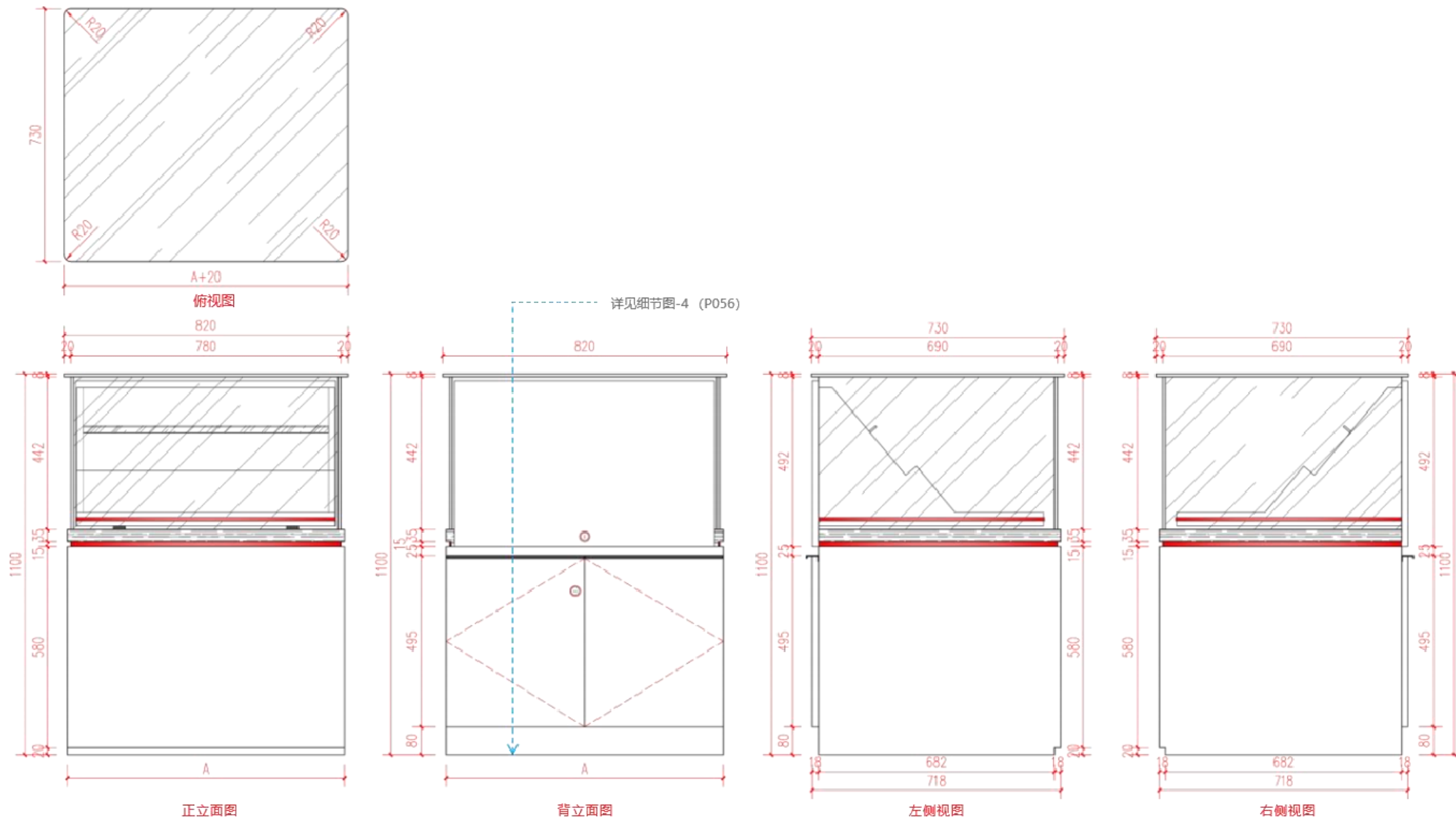

规范说明：图中尺寸标注为数字时，为定值不可变更。A可取值为700mm或1000mm，细节图详见C-1柜体规范 - A3即开票玻璃柜细节图（细节图-4）。

C-1

柜体尺寸规范

B2配套独立桌效果图示意及规范尺寸图

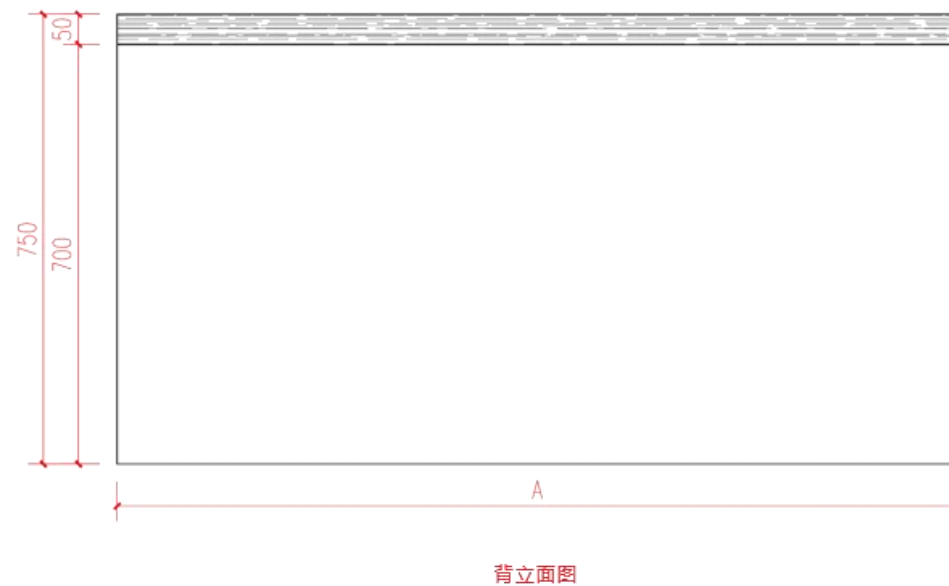
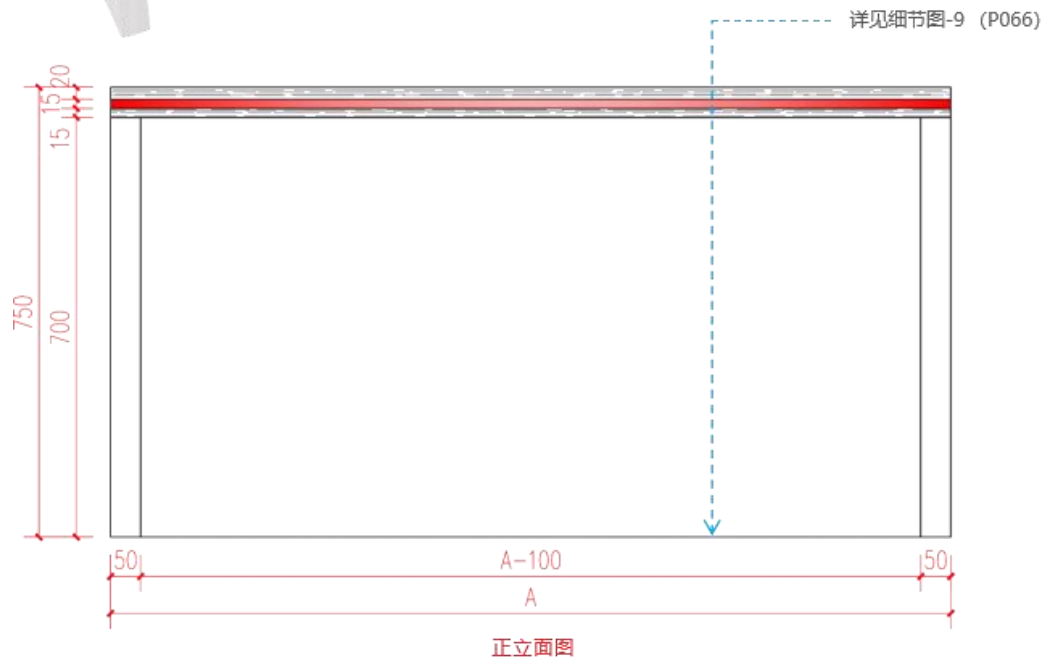
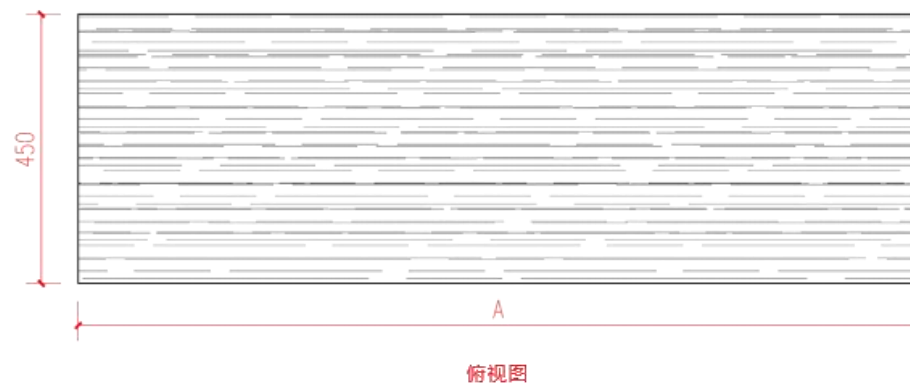
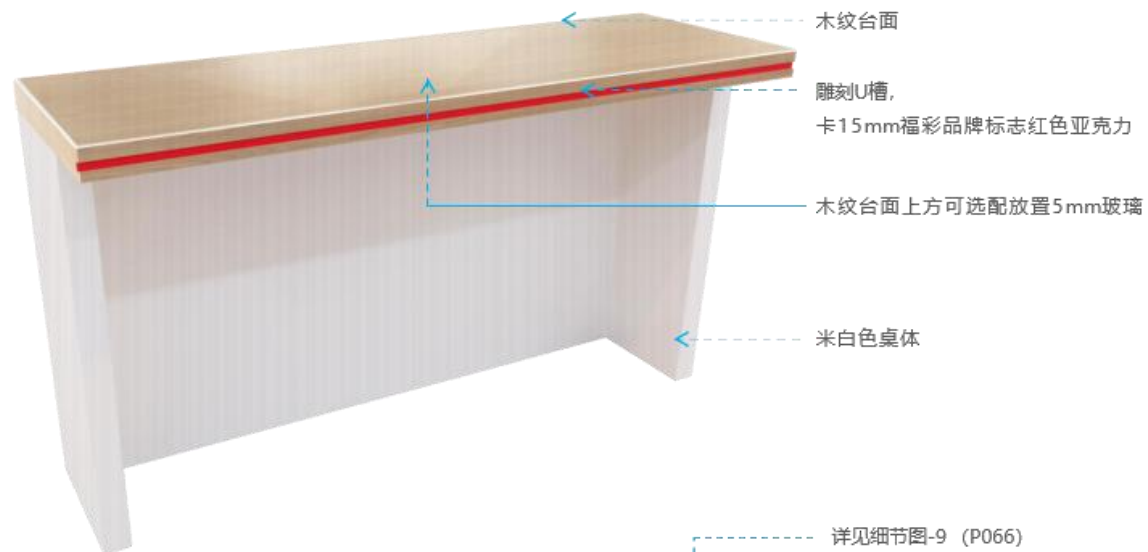

规范说明： 图中尺寸标注为数字时， 为定值不可变更； A最大取值为1200mm， 最小取值为800mm。细节图详见C-1柜体尺寸规范 - B2配套独立桌细节图（细节图-9）。

C-1

柜体尺寸规范

B2配套独立桌细节图

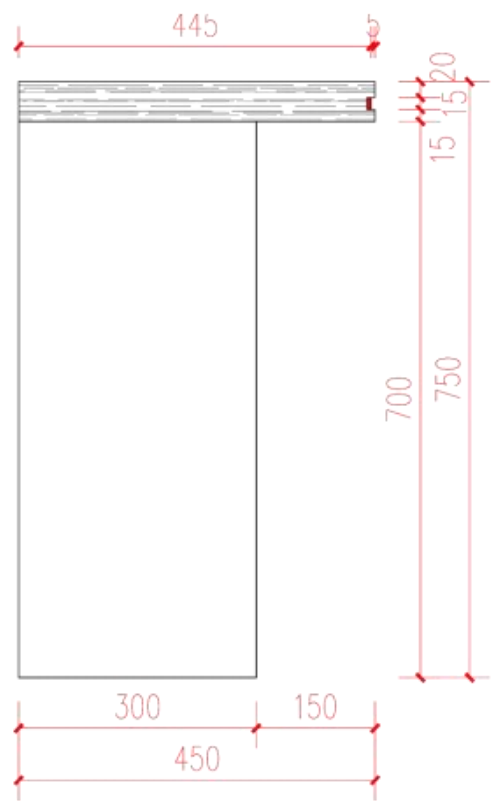

左侧视图

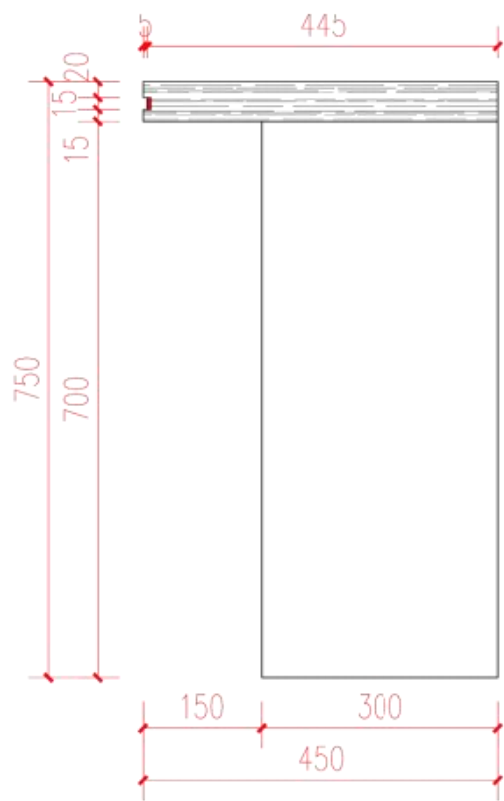

右侧视图

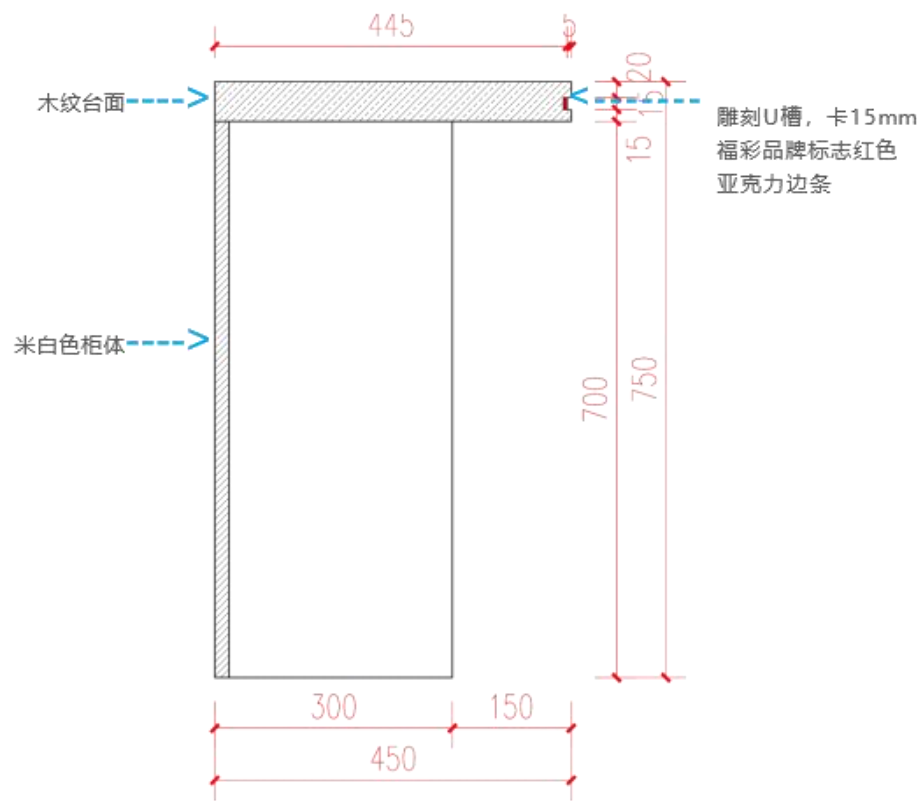

B2配套独立桌剖面图